

ЧЕМПІОНАТ УКРАЇНИ СЕРЕД ЮНАКІВ ТА ДІВЧАТ

2006-2007



UNITED WORLD
WRESTLING

ОДЕСА (ОД)

2019-11-26 - 2019-11-29 2019

Результати

ВІЛЬНА БОРОТЬБА





Чемпіонат України серед юнаків та дівчат 2006-2007

Хід змагань



Вільна боротьба 66 кг

ОДЕСА 17-19 листопада 2006 - 2019-11-29
WRESTLING

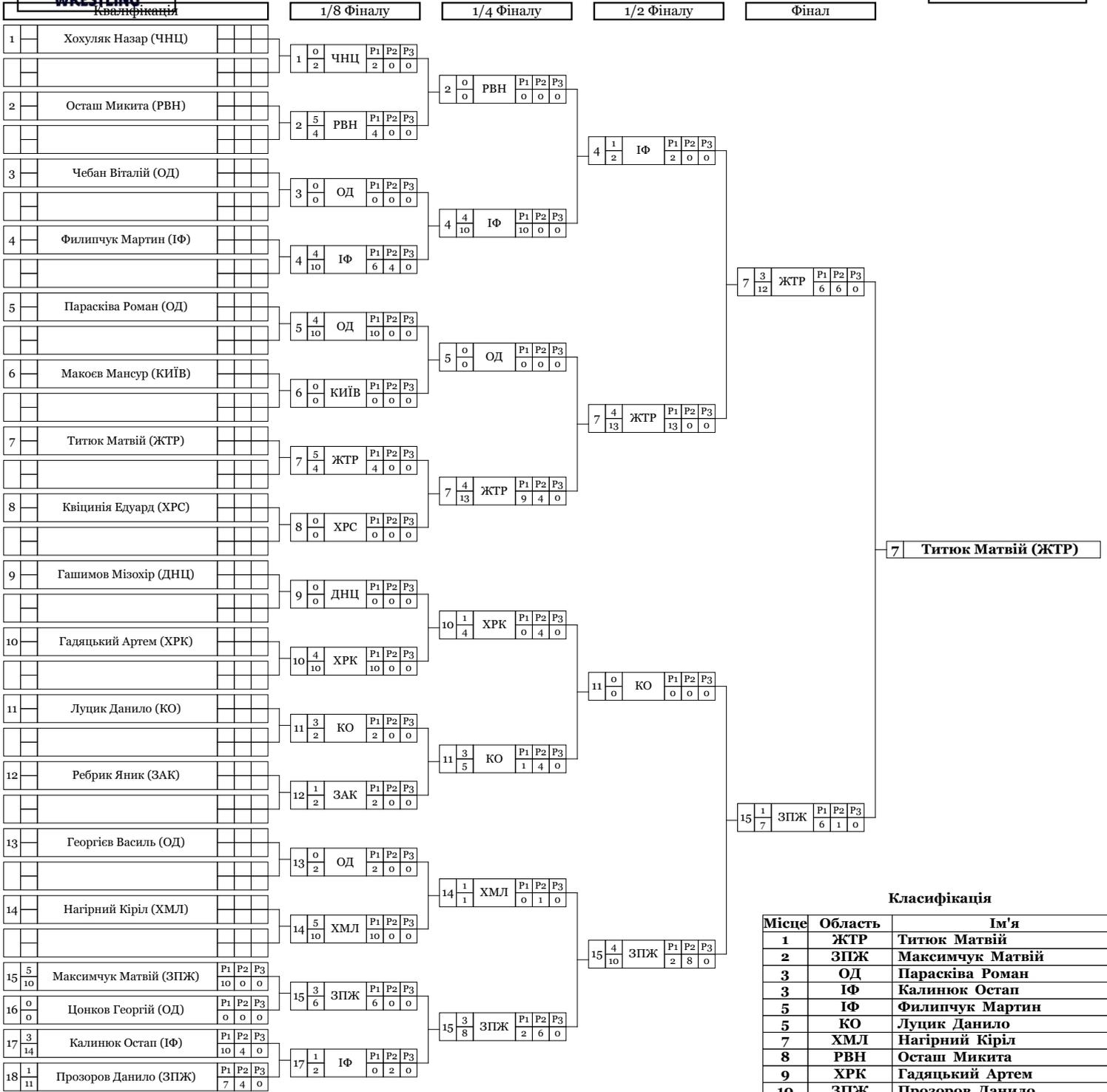

Класифікація

Місце	Область	Ім'я
1	ЖТР	Титюк Матвій
2	ЗПЖ	Максимчук Матвій
3	ОД	Парасківа Роман
3	ІФ	Калинюк Остап
5	ІФ	Филипчук Мартин
5	КО	Луцик Данило
7	ХМЛ	Нагірний Кіріл
8	РВН	Осташ Микита
9	ХРС	Гадяцький Артем
10	ЗПЖ	Прозоров Данило
11	ОД	Цонков Георгій
12	ЗАК	Ребрик Яник
13	ХРС	Квіцинія Едуард
14	ЧНЦ	Хохуляк Назар
15	ОД	Георгієв Василь
16	КИЇВ	Маковс Мансур
16	ДНЦ	Гашимов Мізохір
16	ОД	Чебан Віталій

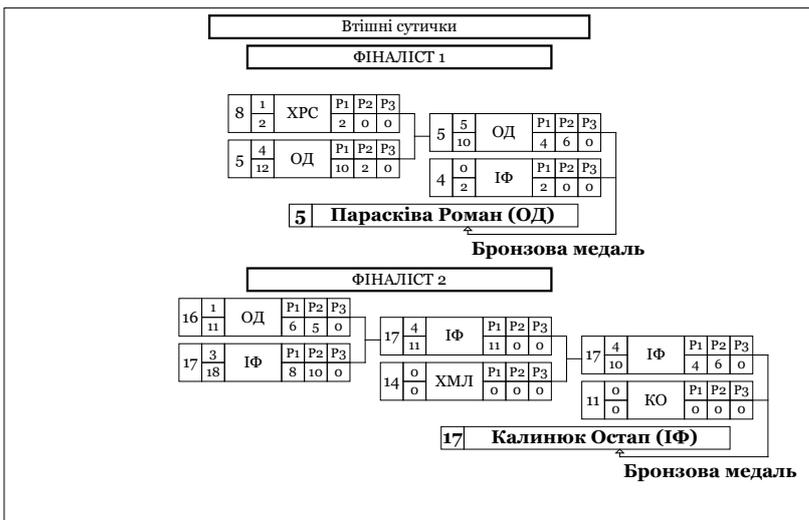



ОДЕСА, 2019-11-26 - 2019-11-29

Чемпіонат України серед юнаків та дівчат 2006-2007

Класифікація

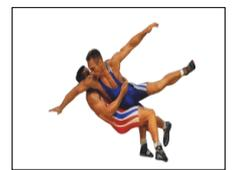

Вільна боротьба : 26 кг

1 - Золото



ТИТЮК Матвій

2 - Срібло



МАКСИМЧУК Матвій

3 - Бронза



ПАРАСКІВА Роман



КАЛИНЮК Остап

М	Ж	Ім'я	Д.Н.	Розр.	Область	ФСТ	Тренер
1	7	Титюк Матвій	2006-01-01	II	ЖТР	МОН	Білоус В.О.
2	15	Максимчук Матвій	2009-01-01	II	ЗПЖ	МОН	Максимчук Є.В., Гейко Е.Ю.
3	5	Парасківа Роман	2008-01-01	II	ОД	МОН	Велісар П.Д.
3	17	Калинюк Остап	2009-01-01	II	ІФ	МОН	Василишин І..., Семак Л..
5	4	Филипчук Мартин	2009-01-01	II	ІФ	МОН	Кірілов Ю.О.
5	11	Луцик Данило	2009-01-01	II	КО	МОН	Музиченко В.В.
7	14	НАГІРНИЙ Кіріл	2009-01-01	II	ХМЛ	МОН	Левковська О.А., Тарадай М.П.
8	2	ОСТАШ Микита	2008-10-21	II	РВН	КЛС	Руденко В.В.
9	10	ГАДЯЦЬКИЙ Артем	2009-01-01	II	ХРК	МОН	Толстой А.В.
10	18	ПРОЗОРОВ Данило	2008-01-01	I	ЗПЖ	СПК	Кірпінюв Г.В., Брегеда О.В.
11	16	ЦОНКОВ Георгій	2009-01-01	II	ОД	МОН	Цонкова М.А., Веремійчук В.М.
12	12	РЕБРИК Яник	2009-01-01	II	ЗАК	МОН	Мірошніченко Д.О.
13	8	КВІЦІНІЯ Едуард	2008-01-01	I	ХРС	КЛС	Мірошніченко А.І.
14	1	ХОХУЛЯК Назар	2009-01-01	II	ЧНЦ	МОН	Кречун С..
15	13	ГЕОРГІЄВ Василь	2008-01-01	II	ОД	МОН	Грибков В.А.
16	6	МАКОЄВ Мансур	2009-01-01	II	КИЇВ	МОН	Галаган О.А.
16	9	ГАШИМОВ Мізохір	2009-01-01	II	ДНЦ	СК	Богданова Т.С.
18	3	ЧЕБАН Віталій	2009-01-01	II	ОД	МОН	Чебан С.Н.



Хід змагань



Кваліфікація			1/16 Фіналу			1/8 Фіналу			
1	0	0	Абдраїмов М. (ДНЦ)	F1	F2	F3	0	0	0
	0	0		0	0	0			
2	0	0	Костенко О. (ХРК)	F1	F2	F3	0	0	0
	0	0		0	0	0			
3	0	0	Астанов Ісмаїл(ОД)	F1	F2	F3	0	0	0
	0	0		0	0	0			
4	0	0	Гашимов Мірзахан(ДНЦ)	F1	F2	F3	0	0	0
	0	0		0	0	0			
5	0	0	Шумейко Кирило(КИЇВ)	F1	F2	F3	0	0	0
	0	0		0	0	0			
6	0	0	Дішлі Тимур(ОД)	F1	F2	F3	0	0	0
	0	0		0	0	0			
7	0	0	Лінченко Артем(ЧНЦ)	F1	F2	F3	0	0	0
	0	0		0	0	0			
8	0	0	Носко Євгеній(ДНЦ)	F1	F2	F3	0	0	0
	0	0		0	0	0			
9	0	0	Мокан Юрій(ОД)	F1	F2	F3	0	0	0
	0	0		0	0	0			
10	0	0	Прокопенко Давід(ЗПЖ)	F1	F2	F3	0	0	0
	0	0		0	0	0			
11	0	0	Папіашвілі Лука(КО)	F1	F2	F3	0	0	0
	0	0		0	0	0			
12	0	0	Желев Георгій(ЗПЖ)	F1	F2	F3	0	0	0
	0	0		0	0	0			
13	0	0	Кисса Василь(ОД)	F1	F2	F3	0	0	0
	0	0		0	0	0			
14	0	0	Шевченко Роман(КО)	F1	F2	F3	0	0	0
	0	0		0	0	0			
15	0	0	Малишев Євген(ХМЛ)	F1	F2	F3	0	0	0
	0	0		0	0	0			
16	0	0	Міталі Дмитро(ОД)	F1	F2	F3	0	0	0
	0	0		0	0	0			
17	0	0	Федоренко В. (КО)	F1	F2	F3	0	0	0
	0	0		0	0	0			
18	0	0	Поливода Артем(МИК)	F1	F2	F3	0	0	0
	0	0		0	0	0			
19	0	0	Носков Кирило(ДНП)	F1	F2	F3	0	0	0
	0	0		0	0	0			
20	0	0	Мінчев Олег(ОД)	F1	F2	F3	0	0	0
	0	0		0	0	0			
21	0	0	Шарков Євгеній(ОД)	F1	F2	F3	0	0	0
	0	0		0	0	0			
22	0	0	Бобирь Дмитро(ЗПЖ)	F1	F2	F3	0	0	0
	0	0		0	0	0			
23	0	0	Іванько Денис(ЖТР)	F1	F2	F3	0	0	0
	0	0		0	0	0			
24	0	0	Чеботарь Аврам(ОД)	F1	F2	F3	0	0	0
	0	0		0	0	0			
25	0	0	Ільницький Павло(ТРН)	F1	F2	F3	0	0	0
	0	0		0	0	0			
26	4	10	Тропов Ігор(ХРС)	F1	F2	F3	8	2	0
	4	10		11	4	0			
27	1	15	Часовий Данило(КО)	F1	F2	F3	11	4	0
	1	15		2	0	0			
28	1	2	Хромов Марк(ОД)	F1	F2	F3	2	0	0
	1	2		4	3	0			
29	3	7	Дішлі Микита(ОД)	F1	F2	F3	4	3	0
	3	7		2	0	0			
30	1	2	Лимар Роман(КО)	F1	F2	F3	2	0	0
	1	2		0	0	0			
31	3	10	Акулов Рінат(ДНЦ)	F1	F2	F3	6	4	0
	3	10		0	3	0			
32	1	3	Черніюк Нікіта(ХМЛ)	F1	F2	F3	0	3	0
	1	3		4	6	0			
33	4	10	Ступак Максим(ІФ)	F1	F2	F3	4	6	0
	4	10		0	0	0			
34	0	0	Пінті Євген(ОД)	F1	F2	F3	0	0	0
	0	0		10	0	0			
35	4	10	Кройтор Самір(ОД)	F1	F2	F3	10	0	0
	4	10		0	0	0			
36	0	0	Кара Олександр(МИК)	F1	F2	F3	0	0	0
	0	0		0	0	0			
37	4	10	Білейчук Артем(ЧНЦ)	F1	F2	F3	10	0	0
	4	10		7	6	0			
38	0	0	Гладійо Денис(ДНЦ)	F1	F2	F3	0	0	0
	0	0		0	0	0			
39	0	0	Курманенко С. (ОД)	F1	F2	F3	0	0	0
	0	0		0	0	0			
40	5	4	Модний Влад(ТРН)	F1	F2	F3	4	0	0
	5	4		0	0	0			



Чемпіонат України серед юнаків та дівчат 2006-2007

ОДЕСА ІТФ ОІБ 26 - 2019-11-29
WRESTLING

Хід змагань

Вільна боротьба 49 кг



1/8 Фіналу 1/4 Фіналу 1/2 Фіналу Фінал



Класифікація

Місце	Область	Ім'я
1	ОД	Шарков Євгеній
2	ДНЦ	Гашимов Мірзахан
3	ЧНЦ	Лінченко Артем
3	ХРС	Тропов Ігор
5	ЗПЖ	Прокопенко Давід
5	ОД	Чеботарь Аврам
7	ІФ	Ступак Максим
8	ДНП	Носков Кирило
9	ХРК	Костенко Олександр
10	ХМЛ	Малишев Євген
11	ЧНЦ	Білейчук Артем
12	ДНЦ	Акулов Рінат
13	ТРН	Модний Влад
14	ЗПЖ	Желев Георгій
15	КИЇВ	Шумейко Кирило
16	КО	Часовий Данило
17	КО	Шевченко Роман
18	КО	Федоренко Всеволод
19	ОД	Кройтор Самір
20	ОД	Дішлі Микита

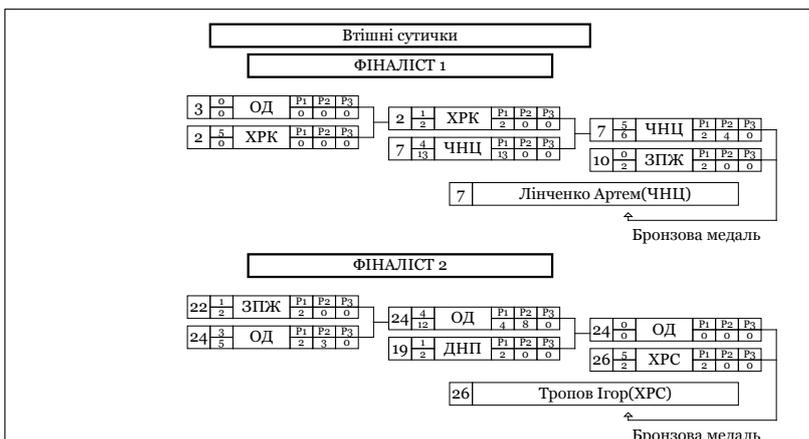



ОДЕСА, 2019-11-26 - 2019-11-29

Чемпіонат України серед юнаків та дівчат 2006-2007

Класифікація

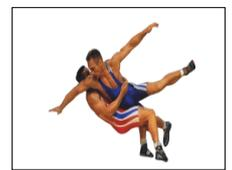

Вільна боротьба : 29 кг

1 - Золото



ШАРКОВ Євгеній

2 - Срібло



ГАШИМОВ Мірзахан

3 - Бронза



ЛІНЧЕНКО Артем



ТРОПОВ Ігор

М	Ж	Ім'я	Д.Н.	Розр.	Область	ФСТ	Тренер
1	21	Шарков Євгеній	2007-01-01	II	ОД	СК	Калак Г.С.
2	4	Гашимов Мірзахан	2007-01-01	II	ДНЦ	СК	Богданова Т.С.
3	7	Лінченко Артем	2008-01-01	II	ЧНЦ	МОН	Бушуляк М.Д.
3	26	Тропов Ігор	2006-01-01	I	ХРС	КЛС	Мірошніченко А.І., Бевзюк Є.В.
5	10	Прокопенко Давід	2009-01-01	I	ЗПЖ	СПК	Брегеда О.В., Кірпінюв Г.В.
5	24	Чеботарь Аврам	2008-01-01	II	ОД	МОН	Славов М.І.
7	33	СТУПАК Максим	2007-01-01	I	ІФ	МОН	Горфиняк Т..
8	19	НОСКОВ Кирило	2008-01-01	II	ДНП	МОН	Турчин Ю.В., Бабюк Д.В.
9	2	КОСТЕНКО Олександр	2008-01-01	II	ХРК	МОН	Іліметов А.Р.
10	15	МАЛИШЕВ Євген	2007-01-01	II	ХМЛ	МОН	Бланарь С.Р., Тарадай М.П.
11	37	БЛЕЙЧУК Артем	2008-01-01	II	ЧНЦ	МОН	Кречун С..
12	31	АКУЛОВ Рінат	2006-01-01	II	ДНЦ	УНА	Попов С., Папуш М..
13	40	МОДНИЙ Влад	2007-01-01	I	ТРН	МОН	Борисевич О..
14	12	ЖЕЛЕВ Георгій	2004-01-01	II	ЗПЖ	СК	Гейко Е.Ю., Максимчук Є.В.
15	5	ШУМЕЙКО Кирило	2009-01-01	I	КИЇВ	МОН	Галаган О.А., Телькова Г.Ю.
16	27	ЧАСОВИЙ Данило	2008-01-01	II	КО	МОН	Гуральський А.А.
17	14	ШЕВЧЕНКО Роман	2007-01-01	II	КО	МОН	Андреев І.С.
18	17	ФЕДОРЕНКО Всеволод	2009-01-01	II	КО	МОН	Гуральський А.А.
19	35	КРОЙТОР Самір	2008-01-01	II	ОД	МОН	Васильєв В.М.
20	29	ДІШЛІ Микита	2008-01-01	II	ОД	МОН	Шішман С.К., Єфтені В.І.
21	16	МІТАЛІ Дмитро	2007-01-01	II	ОД	МОН	Стоянов Н.С.

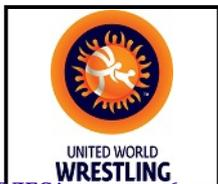

ОДЕСА, 2019-11-26 - 2019-11-29

Чемпіонат України серед юнаків та дівчат 2006-2007

Класифікація

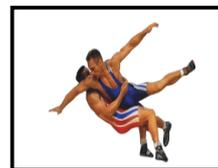

Вільна боротьба : 29 кг

М	Ж	Ім'я	Д.Н.	Розр.	Область	ФСТ	Тренер
22	1	АБДРАІМОВ Мухамед	2007-01-01	I	ДНЦ	КЛС	Борисенко П..
23	32	ЧЕРНІЮК Нікіта	2009-01-01	II	ХМЛ	МОН	Бланарь С.Р., Тарадай М.П.
24	23	ІВАНЬО Денис	2007-01-01	II	ЖТР	МОН	Савчук .., Гуцан О.В.
25	30	ЛИМАР Роман	2008-01-01	II	КО	МОН	Гуральський А.А.
26	13	КИССА Василь	2009-01-01	II	ОД	МОН	Мінковський І..
27	22	БОБИРЬ Дмитро	2008-01-01	I	ЗПЖ	СК	Некрасов Д.В.
28	28	ХРОМОВ Марк	2008-01-01	II	ОД	МОН	Георгієв Д.П.
29	11	ПАПАШВЛІ Лука	2009-01-01	II	КО	МОН	Музиченко В.В.
29	3	АСТАНОВ Ісмаїл	2008-01-01	II	ОД	МОН	Мінковський І..
31	6	ДИШЛІ Тимур	2008-01-01	II	ОД	МОН	Славов М..
32	39	КУРМАНЕНКО Станіслав	2008-01-01	II	ОД	МОН	Васільєв В.М.
33	20	МІНЧЕВ Олег	2007-01-01	II	ОД	МОН	Галюров В.І.
34	8	НОСКО Євгеній	2009-01-01	I	ДНЦ	ДНЦ	Папаяні Л.О.
34	9	МОКАН Юрій	2009-01-01	II	ОД	МОН	Чебан С.Н.
34	18	ПОЛИВОДА Артем	2009-01-01	II	МИК	СК	Антоненко О.А.
34	25	ЛЬНИЦЬКИЙ Павло	2008-01-01	II	ТРН	МОН	Красовський В..
34	34	ПІНТІ Євген	2008-01-01	II	ОД	МОН	Єценко А.С.
34	36	КАРА Олександр	2007-01-01	I	МИК	МОН	Антоненко О.А.
40	38	ГЛАДЬЙО Денис	2007-01-01	I	ДНЦ	СК	Леончук В., Пономарьов В.А.



Хід змагань



Кваліфікація			1/16 Фіналу			1/8 Фіналу											
1	5/2	Ташогло Вадим(ОД)	P1	P2	P3	1	1/2	Ташогло Вадим(ОД)	P1	P2	P3	2	5/4	ЖТР	P1	P2	P3
	5/2		2	0	0		2	0	0		0		4	0	0	0	0
2	5/2	Кулаківський Р. (ЖТР)	P1	P2	P3	2	3/6	Кулаківський Р. (ЖТР)	P1	P2	P3						
	5/2		2	0	0		4	2	0		4	2	0				
3	5/2	Пшеничний Назар(ОД)	P1	P2	P3	3	0/0	Пшеничний Назар(ОД)	P1	P2	P3	4	0/0	ОД	P1	P2	P3
	5/2		2	0	0		0	0	0		0	0	0		0	0	0
4	5/2	Братов Миколай(ОД)	P1	P2	P3	4	4/10	Братов Миколай(ОД)	P1	P2	P3						
	5/2		2	0	0		10	0	0		10	0	0				
5	5/6	Скунц Діоніс(ЗАК)	P1	P2	P3	5	3/7	Скунц Діоніс(ЗАК)	P1	P2	P3	5	1/2	ЗАК	P1	P2	P3
	5/6		6	0	0		4	3	0		2	0	0				
6	0/0	Гринів Маркіян(ЛВ)	P1	P2	P3	7	1/4	Фомнінх Олексій(КО)	P1	P2	P3						
	0/0		0	0	0		0	4	0		0	4	0				
7	5/10	Фомнінх Олексій(КО)	P1	P2	P3	10	3/6	Ромащенко Родіон(ХРК)	P1	P2	P3	10	3/8	ХРК	P1	P2	P3
	5/10		10	0	0		0	1	0		0	0	0		0	0	0
8	0/2	Льчишин Максим(ХМЛ)	P1	P2	P3	11	0/0	Валамін Владислав(ОД)	P1	P2	P3						
	0/2		2	0	0		0	0	0		0	0	0				
9	1/1	Стогній Сергій(ЗПЖ)	P1	P2	P3	12	5/4	Мустафавєв Алі(ДНЦ)	P1	P2	P3	12	1/2	Мустафавєв Алі(ДНЦ)	P1	P2	P3
	1/1		1	0	0		4	0	0		2	0	0				
10	3/1	Ромащенко Родіон(ХРК)	P1	P2	P3	13	1/2	Константін А. (ОД)	P1	P2	P3						
	3/1		0	1	0		2	0	0		0	0	0				
11	0/0	Валамін Владислав(ОД)	P1	P2	P3	14	4/12	Перейма Данило(ПЛТ)	P1	P2	P3	14	0/0	Перейма Данило(ПЛТ)	P1	P2	P3
	0/0		0	0	0		8	4	0		0	0	0				
12	5/4	Мустафавєв Алі(ДНЦ)	P1	P2	P3	15	4/10	Білоус Ілля(РВН)	P1	P2	P3	15	3/6	РВН	P1	P2	P3
	5/4		4	0	0		10	0	0		2	4	0				
13	1/2	Константін А. (ОД)	P1	P2	P3	16	0/0	Висягін О. (ЛГН)	P1	P2	P3						
	1/2		2	0	0		0	0	0		0	0	0				
14	4/12	Перейма Данило(ПЛТ)	P1	P2	P3	17	0/0	Абуміслімов Т. (ДНП)	P1	P2	P3	17	0/0	Абуміслімов Т. (ДНП)	P1	P2	P3
	4/12		8	4	0		0	0	0		0	0	0				
15	4/10	Білоус Ілля(РВН)	P1	P2	P3	18	5/4	Гусейнов Аббас(КО)	P1	P2	P3	18	1/4	Гусейнов Аббас(КО)	P1	P2	P3
	4/10		10	0	0		4	0	0		2	2	0				
16	0/0	Висягін О. (ЛГН)	P1	P2	P3	19	4/10	Куйдаков В. (ІФ)	P1	P2	P3	19	3/7	Куйдаков В. (ІФ)	P1	P2	P3
	0/0		0	0	0		0	0	0		2	5	0				
17	0/0	Абуміслімов Т. (ДНП)	P1	P2	P3	20	0/0	Белоус Михайло(ОД)	P1	P2	P3	20	0/0	Белоус Михайло(ОД)	P1	P2	P3
	0/0		0	0	0		0	0	0		0	0	0				
18	5/4	Гусейнов Аббас(КО)	P1	P2	P3	21	0/0	Охрименко Артем(МИК)	P1	P2	P3	21	0/0	Охрименко Артем(МИК)	P1	P2	P3
	5/4		4	0	0		0	0	0		0	0	0				
19	4/10	Куйдаков В. (ІФ)	P1	P2	P3	22	5/2	Дідошак Михайло(ІФ)	P1	P2	P3	22	0/0	Дідошак Михайло(ІФ)	P1	P2	P3
	4/10		10	0	0		2	0	0		0	0	0				
20	0/0	Белоус Михайло(ОД)	P1	P2	P3	23	4/10	Павлій-Сере Д. (ЗАК)	P1	P2	P3	23	5/2	Павлій-Сере Д. (ЗАК)	P1	P2	P3
	0/0		0	0	0		10	0	0		2	0	0				
21	0/0	Охрименко Артем(МИК)	P1	P2	P3	24	0/0	Шварц Анатолій(ОД)	P1	P2	P3	24	0/0	Шварц Анатолій(ОД)	P1	P2	P3
	0/0		0	0	0		0	0	0		0	0	0				
22	5/2	Дідошак Михайло(ІФ)	P1	P2	P3	25	4/10	Муліка Назар(ЗПЖ)	P1	P2	P3	25	5/2	ЗПЖ	P1	P2	P3
	5/2		2	0	0		10	0	0		8	5	0				
23	4/10	Павлій-Сере Д. (ЗАК)	P1	P2	P3	26	0/0	Гасанов Сабір(ОД)	P1	P2	P3	26	0/0	Гасанов Сабір(ОД)	P1	P2	P3
	4/10		10	0	0		0	0	0		0	0	0				
24	0/0	Шварц Анатолій(ОД)	P1	P2	P3	27	0/0	Савенко Андрій(ЛГН)	P1	P2	P3	27	0/0	Савенко Андрій(ЛГН)	P1	P2	P3
	0/0		0	0	0		0	0	0		0	0	0				
25	4/10	Муліка Назар(ЗПЖ)	P1	P2	P3	28	4/10	Безега Іван(ЧНЦ)	P1	P2	P3	28	1/2	Безега Іван(ЧНЦ)	P1	P2	P3
	4/10		10	0	0		10	0	0		2	0	0				
26	0/0	Гасанов Сабір(ОД)	P1	P2	P3	29	1/2	Кюсе Артем(ОД)	P1	P2	P3	29	1/2	Кюсе Артем(ОД)	P1	P2	P3
	0/0		0	0	0		2	0	0		0	0	0				
27	0/0	Савенко Андрій(ЛГН)	P1	P2	P3	30	4/12	Міщанчук Іван(ОД)	P1	P2	P3	30	1/8	Міщанчук Іван(ОД)	P1	P2	P3
	0/0		0	0	0		12	0	0		8	0	0				
28	4/10	Безега Іван(ЧНЦ)	P1	P2	P3	31	1/2	Кучірка Маркіян(ЛВ)	P1	P2	P3	31	3/11	Вальчуковський Д. (ОД)	P1	P2	P3
	4/10		10	0	0		2	0	0		3	8	0				
29	1/2	Кюсе Артем(ОД)	P1	P2	P3	32	4/14	Вальчуковський Д. (ОД)	P1	P2	P3	32	0/0	Вальчуковський Д. (ОД)	P1	P2	P3
	1/2		2	0	0		14	0	0		0	0	0				
30	4/12	Міщанчук Іван(ОД)	P1	P2	P3	33	0/0	Захаревич Максим(ЧРС)	P1	P2	P3	33	0/0	Захаревич Максим(ЧРС)	P1	P2	P3
	4/12		12	0	0		0	0	0		0	0	0				
31	1/2	Кучірка Маркіян(ЛВ)	P1	P2	P3	34	5/5	Валерський Назар(ХМЛ)	P1	P2	P3	34	0/0	Валерський Назар(ХМЛ)	P1	P2	P3
	1/2		2	0	0		5	0	0		0	0	0				
32	4/14	Вальчуковський Д. (ОД)	P1	P2	P3	35	4/12	Скільський Д. (ЗПЖ)	P1	P2	P3	35	4/11	Скільський Д. (ЗПЖ)	P1	P2	P3
	4/14		14	0	0		6	6	0		6	5	0				
33	0/0	Захаревич Максим(ЧРС)	P1	P2	P3	36	0/0	Горбачев Деніс(ЗПЖ)	P1	P2	P3	36	0/0	Горбачев Деніс(ЗПЖ)	P1	P2	P3
	0/0		0	0	0		0	0	0		0	0	0				
34	5/5	Валерський Назар(ХМЛ)	P1	P2	P3	37	4/13	Пилипчук Віктор(ЖТР)	P1	P2	P3	37	4/10	Пилипчук Віктор(ЖТР)	P1	P2	P3
	5/5		5	0	0		10	2	0		10	0	0				
35	4/12	Скільський Д. (ЗПЖ)	P1	P2	P3	38	1/2	Сировець Данило(ЧНГ)	P1	P2	P3	38	1/2	Сировець Данило(ЧНГ)	P1	P2	P3
	4/12		6	6	0		2	0	0		2	0	0				
36	0/0	Горбачев Деніс(ЗПЖ)	P1	P2	P3	39	3/8	Лисюк Тимофій(ХМЛ)	P1	P2	P3	39	0/0	Лисюк Тимофій(ХМЛ)	P1	P2	P3
	0/0		0	0	0		4	4	0		0	0	0				
37	4/13	Пилипчук Віктор(ЖТР)	P1	P2	P3	40	1/4	Темпінський Т. (ДНП)	P1	P2	P3	40	1/4	Темпінський Т. (ДНП)	P1	P2	P3
	4/13		13	2	0		0	4	0		0	4	0				
38	1/2	Сировець Данило(ЧНГ)	P1	P2	P3	41	5/12	Петранюк Орест(ІФ)	P1	P2	P3	41	5/10	Петранюк Орест(ІФ)	P1	P2	P3
	1/2		2	0	0		10	2	0		10	0	0				
39	3/8	Лисюк Тимофій(ХМЛ)	P1	P2	P3	42	0/0	Сабадаш Артур(ІФ)	P1	P2	P3	42	0/0	Сабадаш Артур(ІФ)	P1	P2	P3
	3/8		4	4	0		6	0	0		6	0	0				
40	1/4	Темпінський Т. (ДНП)	P1	P2	P3	43	5/8	Зверов Максим(ХМЛ)	P1	P2	P3	43	0/0	Зверов Максим(ХМЛ)	P1	P2	P3
	1/4		0	4	0		4	4	0		0	0	0				
41	5/12	Петранюк Орест(ІФ)	P1	P2	P3	44	0/1	Шепель Максим(ДНЦ)	P1	P2	P3	44	0/0	Шепель Максим(ДНЦ)	P1	P2	P3
	5/12		12	2	0		1	0	0		0	0	0				
42	0/0	Сабадаш Артур(ІФ)	P1	P2	P3	45	0/0	Брошков Артур(ОД)	P1	P2	P3	45	0/0	Брошков Артур(ОД)	P1	P2	P3
	0/0		0	0	0		0	0	0		0	0	0				
43	5/8	Зверов Максим(ХМЛ)	P1	P2													



Чемпіонат України серед юнаків та дівчат 2006-2007

ОДЕСА ІТФ ОІБ 26 - 2019-11-29
WRESTLING

Хід змагань

Вільна боротьба 62 кг



1/8 Фіналу 1/4 Фіналу 1/2 Фіналу Фінал



Класифікація

Місце	Область	Ім'я
1	ЗПЖ	Скільський Данило
2	РВН	Білоус Ілля
3	ІФ	Куйдаков Владислав
3	КИЇВ	Ліхацький Данило
5	ЖТР	Кулаківський Роман
5	ІФ	Петранок Орест
7	ПЛТ	Хаджев Назар
8	ЗПЖ	Муліка Назар
9	ТРН	Баньковський Назар
10	ЗАК	Тупиця Дмитро
11	ЗАК	Павлій-Сеге Денис
12	ЗАК	Скунц Діоніс
13	ЖТР	Пилипчук Віктор
14	ХРК	Ромащенко Родіон
15	ПЛТ	Перейма Данило
16	ЗПЖ	Горбачев Деніс
17	ОД	Вальчуковський Д.
18	КО	Фоміних Олексій
19	ХМЛ	Валерський Назар
20	КО	Гусейнов Аббас

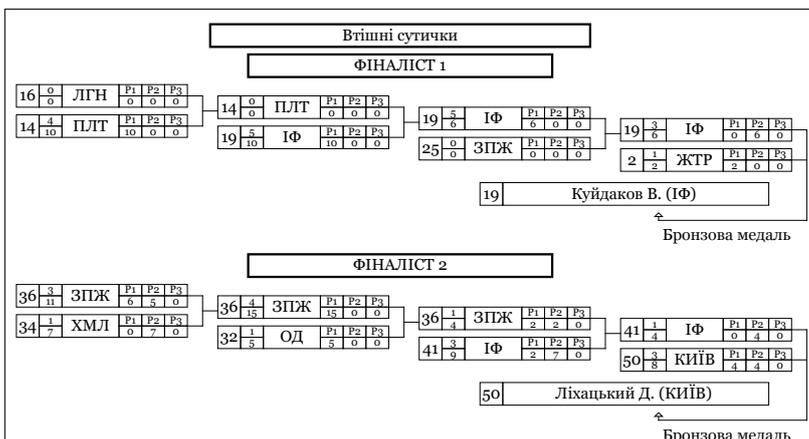



ОДЕСА, 2019-11-26 – 2019-11-29

Чемпіонат України серед юнаків та дівчат 2006-2007

Класифікація

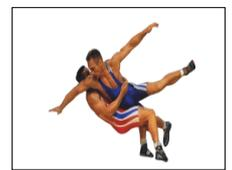

Вільна боротьба : 32 кг

1 - Золото



СКІЛЬСЬКИЙ Данило

2 - Срібло



БІЛОУС Ілля

3 - Бронза



КУЙДАКОВ Владислав



ЛІХАЦЬКИЙ Данило

М	Ж	Ім'я	Д.Н.	Розр.	Область	ФСТ	Тренер
1	35	Скільський Данило	2007-01-01	II	ЗПЖ	ДНМ	Скільський І.М.
2	15	Білоус Ілля	2007-09-07	II	РВН	МОН	Кушнір М.М., Кайда І
3	19	Куйдаков Владислав	2007-01-01	II	ІФ	МОН	Василишин І..., Угринчук М...
3	50	Ліхацький Данило	2007-01-01	II	КИЇВ	МОН	Галаган О.А., Телькова Г.Ю.
5	2	Кулаківський Роман	2007-01-01	КМС	ЖТР	МОН	Федорчук О.Є., Кушнір М.М.
5	41	Петранюк Орест	2007-01-01	II	ІФ	МОН	Василишин І..., Семак Л..
7	53	ХАДЖЕВ Назар	2008-01-01	I	ПЛТ	КЛС	Тарасенко Г.В.
8	25	МУЛІКА Назар	2009-01-01	I	ЗПЖ	СПК	Кірпинов Г.В.
9	46	БАНЬКОВСЬКИЙ Назар	2008-01-01	II	ТРН	МОН	Король П.Є., Борисевич О..
10	60	ТУПИЦЯ Дмитро	2009-01-01	II	ЗАК	МОН	Мірошниченко Д.О.
11	23	ПАВЛІЙ-СЕГЕ Денис	2006-01-01	II	ЗАК	МОН	Мірошниченко Д.О.
12	5	СКУНЦ Діоніс	2006-01-01	II	ЗАК	МОН	Мірошниченко Д.О.
13	37	ПИЛИПЧУК Віктор	2006-01-01	II	ЖТР	МОН	Попков В.Ф., Ямчинський Ю.А.
14	10	РОМАЩЕНКО Родіон	2008-01-01	II	ХРК	МОН	Іліметов А.Р.
15	14	ПЕРЕЙМА Данило	2007-01-01	I	ПЛТ	КЛС	Меланченко А.О.
16	36	ГОРБАЧЕВ Деніс	2007-01-01	I	ЗПЖ	СПК	Кірпинов Г.В., Буренко А.Г.
17	32	ВАЛЬЧУКОВСЬКИЙ Дмитро	2007-01-01	II	ОД	МОН	Васильєв В.М.
18	7	ФОМІНИХ Олексій	2009-01-01	II	КО	МОН	Гуральський А.А.
19	34	ВАЛЕРСЬКИЙ Назар	2008-01-01	II	ХМЛ	МОН	Костинюк В.В.
20	18	ГУСЕЙНОВ Аббас	2008-01-01	I	КО	СК	Музиченко В.В.
21	12	МУСТАФАЄВ Алі	2009-01-01	I	ДНЦ	СК	Чурай М.М., Жданов В..

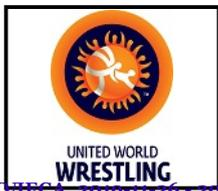

Чемпіонат України серед юнаків та дівчат 2006-2007

Класифікація

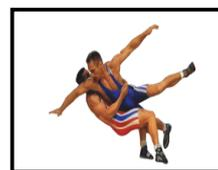

ОДЕСА, 2019-11-26 - 2019-11-29

Вільна боротьба : 32 кг

М	Ж	Ім'я	Д.Н.	Розр.	Область	ФСТ	Тренер
22	57	ЗАМЕЛЮХІН Ілля	2008-01-01	II	ЧРС	МОН	Пантелей Ю..
23	47	КУРСЕНКО Дмитро	2009-01-01	II	ОД	МОН	Башняк В.І.
24	43	ЗВЕРОВ Максим	2009-01-01	II	ХМЛ	МОН	Бланарь С.Р., Тарадай М.П.
25	22	ДІДОШАК Михайло	2008-01-01	II	ІФ	МОН	Кірілов Ю.О.
26	30	МІЩАНЧУК Іван	2007-01-01	II	ОД	МОН	Станков К.М., Станкова Н.І.
27	28	БЕЗЕГА Іван	2007-01-01	II	ЧНЦ	МОН	Гогоман В.Д., Вайпан А.В.
28	56	ХАМЕНСЬКИЙ Кирило	2008-01-01	I	МИК	МОН	Антоненко О.А.
29	4	БРАТОВ Миколай	2007-01-01	II	ОД	МОН	Єфтені В.І., Константінов Д..
30	39	ЛИСЮК Тимофій	2008-01-01	II	ХМЛ	МОН	Пилипчук Л.В., Дячок Ю.М.
31	51	КАРПЛЮК Ігор	2006-01-01	I	МИК	МОН	Антоненко О.А.
32	40	ТЕМПІНСЬКИЙ Тимур	2008-01-01	II	ДНП	МОН	Онищенко Н.П., Бардачов П.С.
33	49	ЛОБАНІЧ Дмитро	2007-06-07	II	РВН	КЛС	Руденко В.В.
34	52	ГРОСУ Максим	2006-01-01	II	ОД	МОН	Петков І.І., Ябанжи Г.Х.
35	1	ТАШОГЛО Вадим	2007-01-01	II	ОД	МОН	Петков І.І.
36	29	КЮСЕ Артем	2009-01-01	II	ОД	МОН	Шішман М.І.
36	55	СТОЙКО Микола	2008-01-01	II	ДНП	МОН	Лозний О.В.
38	13	КОНСТАНТІНОВ Артем	2009-01-01	II	ОД	МОН	Генов В.І.
39	38	СИРОВЕЦЬ Данило	2008-11-18	II	ЧНГ	СПК	Литвиненко Р.В.
40	31	КУЧІРКА Маркіян	2008-01-01	II	ЛВ	КЛС	Питлюк Т.Б., Дух І.Г.
41	9	СТОГНІЙ Сергій	2007-01-01	II	ЗПЖ	СК	Фісун С.В.
42	42	САБАДАШ Артур	2007-01-01	II	ІФ	МОН	Василишин І., Семак Л.
43	58	ЯРОШЕВИЧ Ярослав	2007-01-01	I	МИК	МОН	Антоненко О.А.
44	8	ІЛЬЧИШИН Максим	2007-01-01	II	ХМЛ	МОН	Тарадай М.П., Бланарь С.Р.
45	44	ШЕПЕЛЬ Максим	2008-01-01	I	ДНЦ	МОН	Папаяні Л.О.
46	21	ОХРИМЕНКО Артем	2008-01-01	II	МИК	СК	Салакая І.Г.
47	54	ХАРЧЕНКО Богдан	2007-01-01	II	МИК	СК	Салакая І.Г.
47	17	АБУМІСЛІМОВ Тимур	2008-01-01	II	ДНП	ДНМ	Гурчіані Д.О.
49	11	ВАЛАМІН Владислав	2008-01-01	II	ОД	МОН	Єценко А.С.
50	33	ЗАХАРЕВИЧ Максим	2008-01-01	II	ЧРС	МОН	Пантелей Ю.., Томащук С.В.
51	59	НЕСТОРЯК Максим	2007-01-01	II	ЧНЦ	МОН	Одинак С.Т.
51	6	ГРИНІВ Маркіян	2008-01-01	I	ЛВ	СПК	Борисенко В.І.
53	48	ГАВРИЧКОВ Максим	2008-01-01	II	ХРК	МОН	Гліметов А.Р.
54	24	ШВАРЦ Анатолій	2009-01-01	II	ОД	МОН	Ануфрієв І.М.
54	26	ГАСАНОВ Сабір	2007-01-01	II	ОД	МОН	Васильєв В.., Корик А..
54	27	САВЕНКО Андрій	2007-03-09	II	ЛГН	УНА	Корнев В.Т.



ОДЕСА, 2019-11-26 - 2019-11-29

Чемпіонат України серед юнаків та дівчат 2006-2007

Класифікація

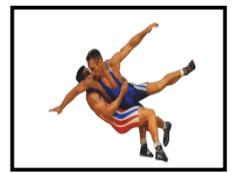

Вільна боротьба : 32 кг

<i>М</i>	<i>Ж</i>	<i>Ім'я</i>	<i>Д.Н.</i>	<i>Розр.</i>	<i>Область</i>	<i>ФСТ</i>	<i>Тренер</i>
54	45	БРОШКОВ Артур	2007-01-01	II	ОД	МОН	<i>Корчмар М.П.</i>
54	3	ПШЕНИЧНИЙ Назар	2009-01-01	II	ОД	МОН	<i>Єценко А.С.</i>
59	20	БЄЛОУС Михайло	2008-01-01	II	ОД	МОН	<i>Чебан С.Н.</i>
60	16	ВИСЯГІН Олександр	2007-08-09	II	ЛГН	УНА	<i>Корнев В.Т.</i>



Хід змагань



Кваліфікація				1/16 Фіналу				1/8 Фіналу			
1	3/8	Переверза Юрій(ОД)	P1 P2 P3 4 4 0	1	4/10	Переверза Юрій(ОД)	P1 P2 P3 8 2 0	1	0/0	ОД	P1 P2 P3 0 0 0
2	3/8	Опора Назар(СУМ)	P1 P2 P3 4 4 0	2	0/0	Опора Назар(СУМ)	P1 P2 P3 0 0 0	4	5/8	КО	P1 P2 P3 8 0 0
3	3/8	Юсуз Степан(ОД)	P1 P2 P3 4 4 0	3	0/0	Юсуз Степан(ОД)	P1 P2 P3 0 0 0	6	0/0	ДНП	P1 P2 P3 0 0 0
4	3/8	Оксюк Іван(КО)	P1 P2 P3 4 4 0	4	5/6	Оксюк Іван(КО)	P1 P2 P3 0 0 0	7	0/0	Мірза Олександр(МИК)	P1 P2 P3 0 0 0
5	3/8	Зайченко Арсен(ЗАК)	P1 P2 P3 4 4 0	5	1/9	Зайченко Арсен(ЗАК)	P1 P2 P3 8 1 0	8	4/10	КІВ	P1 P2 P3 10 0 0
6	3/8	Ісрафілов Імін(ДНП)	P1 P2 P3 4 4 0	6	3/18	Ісрафілов Імін(ДНП)	P1 P2 P3 6 12 0	9	0/0	ЛВ	P1 P2 P3 0 0 0
7	3/8	Мірза Олександр(МИК)	P1 P2 P3 4 4 0	7	0/0	Мірза Олександр(МИК)	P1 P2 P3 0 0 0	10	3/8	ОД	P1 P2 P3 1 2 0
8	3/8	Кралья Прокіп(КІВ)	P1 P2 P3 4 4 0	8	4/10	Кралья Прокіп(КІВ)	P1 P2 P3 10 0 0	11	3/8	Хімч Олексій(ЧНЦ)	P1 P2 P3 4 4 0
9	3/8	Дмитришин Роман(ЛВ)	P1 P2 P3 4 4 0	9	5/11	Дмитришин Роман(ЛВ)	P1 P2 P3 11 0 0	12	4/10	ЖТР	P1 P2 P3 6 4 0
10	3/8	Литвинець Віктор(ІФ)	P1 P2 P3 4 4 0	10	0/0	Литвинець Віктор(ІФ)	P1 P2 P3 0 0 0	13	4/12	Велісар Максим(ОД)	P1 P2 P3 12 0 0
11	3/8	Курсенко Андрій(ОД)	P1 P2 P3 4 4 0	11	0/0	Курсенко Андрій(ОД)	P1 P2 P3 0 0 0	14	1/2	Шайтор Максим(ОД)	P1 P2 P3 2 0 0
12	3/8	Титюк Нікіта(ЖТР)	P1 P2 P3 4 4 0	12	4/10	Титюк Нікіта(ЖТР)	P1 P2 P3 10 0 0	15	3/8	Кралья Іван(ДНП)	P1 P2 P3 1 6 0
13	3/8	Велісар Максим(ОД)	P1 P2 P3 4 4 0	13	4/12	Велісар Максим(ОД)	P1 P2 P3 12 0 0	16	1/2	ЛВ	P1 P2 P3 2 0 0
14	3/8	Шайтор Максим(ОД)	P1 P2 P3 4 4 0	14	1/2	Шайтор Максим(ОД)	P1 P2 P3 2 0 0	17	3/8	ПЛТ	P1 P2 P3 4 4 0
15	3/8	Хімч Олексій(ЧНЦ)	P1 P2 P3 4 4 0	15	0/0	Хімч Олексій(ЧНЦ)	P1 P2 P3 0 0 0	18	3/6	Кашкалда Руслан(ПЛТ)	P1 P2 P3 4 2 0
16	3/8	Залізко Іван(ЛВ)	P1 P2 P3 4 4 0	16	5/4	Залізко Іван(ЛВ)	P1 P2 P3 4 0 0	19	3/8	Мірошниченко Д. (ДНЦ)	P1 P2 P3 4 4 0
17	3/8	Мальцев Іван(МИК)	P1 P2 P3 4 4 0	17	1/2	Мальцев Іван(МИК)	P1 P2 P3 0 2 0	20	1/1	ДНП	P1 P2 P3 1 0 0
18	3/8	Кашкалда Руслан(ПЛТ)	P1 P2 P3 4 4 0	18	3/6	Кашкалда Руслан(ПЛТ)	P1 P2 P3 4 2 0	21	1/2	Гуцол Олександр(КІВ)	P1 P2 P3 0 2 0
19	3/8	Мірошниченко Д. (ДНЦ)	P1 P2 P3 4 4 0	19	0/0	Мірошниченко Д. (ДНЦ)	P1 P2 P3 0 0 0	22	0/0	Салгерев Юсуф(КІВ)	P1 P2 P3 0 0 0
20	3/7	Кралья Іван(ДНП)	P1 P2 P3 1 6 0	20	5/12	Кралья Іван(ДНП)	P1 P2 P3 6 6 0	23	0/0	Попозогло Георгій(ОД)	P1 P2 P3 0 0 0
21	1/2	Гуцол Олександр(КІВ)	P1 P2 P3 0 2 0	21	0/0	Попозогло Георгій(ОД)	P1 P2 P3 0 0 0	24	5/11	ЗПЖ	P1 P2 P3 11 0 0
22	0/0	Салгерев Юсуф(КІВ)	P1 P2 P3 0 0 0	22	0/0	Попозогло Георгій(ОД)	P1 P2 P3 0 0 0	25	1/1	Матвієнко Максим(ЗПЖ)	P1 P2 P3 1 0 0
23	3/4	Попозогло Георгій(ОД)	P1 P2 P3 4 0 0	23	0/0	Попозогло Георгій(ОД)	P1 P2 P3 0 0 0	26	4/10	Ардеклі Микола(ОД)	P1 P2 P3 10 0 0
24	3/4	Максимчук Богдан(ЗПЖ)	P1 P2 P3 0 4 0	24	4/10	Максимчук Богдан(ЗПЖ)	P1 P2 P3 10 0 0	27	0/0	Андрейченко В. (ОД)	P1 P2 P3 0 0 0
25	1/1	Матвієнко Максим(ЗПЖ)	P1 P2 P3 1 0 0	25	0/0	Ардеклі Микола(ОД)	P1 P2 P3 0 0 0	28	5/2	Ромашенко В. (ОД)	P1 P2 P3 2 0 0
26	4/10	Ардеклі Микола(ОД)	P1 P2 P3 10 0 0	26	0/0	Ардеклі Микола(ОД)	P1 P2 P3 0 0 0	29	0/0	Марковець С. (РВН)	P1 P2 P3 0 0 0
27	0/0	Андрейченко В. (ОД)	P1 P2 P3 0 0 0	27	0/0	Ромашенко В. (ОД)	P1 P2 P3 5 6 0	30	0/0	Стойко Єфим(ДНП)	P1 P2 P3 0 0 0
28	5/2	Ромашенко В. (ОД)	P1 P2 P3 2 0 0	28	4/11	Ромашенко В. (ОД)	P1 P2 P3 5 6 0	31	1/10	Вінтонович Ілля(ТРН)	P1 P2 P3 10 0 0
29	0/0	Марковець С. (РВН)	P1 P2 P3 0 0 0	29	0/0	Вінтонович Ілля(ТРН)	P1 P2 P3 3 0 0	32	5/6	Куровець Максим(ЗПЖ)	P1 P2 P3 6 0 0
30	0/0	Стойко Єфим(ДНП)	P1 P2 P3 0 0 0	30	5/3	Вінтонович Ілля(ТРН)	P1 P2 P3 3 0 0	33	0/0	Сенюшкін О. (ОД)	P1 P2 P3 0 0 0
31	1/10	Вінтонович Ілля(ТРН)	P1 P2 P3 10 0 0	31	0/0	Куровець Максим(ЗПЖ)	P1 P2 P3 0 0 0	34	0/0	Степанов Дмитро(ПЛТ)	P1 P2 P3 0 0 0
32	5/6	Куровець Максим(ЗПЖ)	P1 P2 P3 6 0 0	32	0/0	Куровець Максим(ЗПЖ)	P1 P2 P3 0 0 0	35	4/10	Іванчук О. (ЧНЦ)	P1 P2 P3 10 0 0
33	0/0	Сенюшкін О. (ОД)	P1 P2 P3 0 0 0	33	0/0	Сенюшкін О. (ОД)	P1 P2 P3 0 0 0	36	0/0	Левкін Кирило(МИК)	P1 P2 P3 0 0 0
34	0/0	Степанов Дмитро(ПЛТ)	P1 P2 P3 0 0 0	34	5/6	Іванчук О. (ЧНЦ)	P1 P2 P3 6 0 0	37	4/11	Уваров Тарас(КІВ)	P1 P2 P3 11 0 0
35	4/10	Іванчук О. (ЧНЦ)	P1 P2 P3 10 0 0	35	0/0	Уваров Тарас(КІВ)	P1 P2 P3 0 0 0	38	3/8	Мацюпа Андрій(МИК)	P1 P2 P3 2 6 0
36	0/0	Левкін Кирило(МИК)	P1 P2 P3 0 0 0	36	0/0	Уваров Тарас(КІВ)	P1 P2 P3 0 0 0	39	0/2	Шевченко Єгор(ДНП)	P1 P2 P3 2 0 0
37	4/11	Уваров Тарас(КІВ)	P1 P2 P3 11 0 0	37	0/0	Мацюпа Андрій(МИК)	P1 P2 P3 0 0 0	40	1/7	Макрогуз Денис(ВНЦ)	P1 P2 P3 3 4 0
38	3/8	Мацюпа Андрій(МИК)	P1 P2 P3 2 6 0	38	0/0	Мацюпа Андрій(МИК)	P1 P2 P3 0 0 0	41	3/8	Стороженко Артем(ДНП)	P1 P2 P3 6 2 0
39	0/2	Шевченко Єгор(ДНП)	P1 P2 P3 2 0 0	39	0/0	Стороженко Артем(ДНП)	P1 P2 P3 10 0 0	42	1/0	Драбюк Тарас(ТРН)	P1 P2 P3 6 3 0
40	1/7	Макрогуз Денис(ВНЦ)	P1 P2 P3 3 4 0	40	1/0	Драбюк Тарас(ТРН)	P1 P2 P3 6 3 0	43	3/10	Лазарев В. (ХРК)	P1 P2 P3 0 10 0
41	3/8	Стороженко Артем(ДНП)	P1 P2 P3 6 2 0	41	4/10	Лазарев В. (ХРК)	P1 P2 P3 0 0 0	44	1/3	Іванов Єгор(ОД)	P1 P2 P3 3 0 0
42	1/0	Драбюк Тарас(ТРН)	P1 P2 P3 6 3 0	42	0/0	Лазарев В. (ХРК)	P1 P2 P3 0 0 0	45	3/10	Цвігун Дмитро(ДНЦ)	P1 P2 P3 0 10 0
43	3/10	Лазарев В. (ХРК)	P1 P2 P3 0 10 0	43	0/0	Лазарев В. (ХРК)	P1 P2 P3 0 0 0				
44	1/3	Іванов Єгор(ОД)	P1 P2 P3 3 0 0	44	5/8	Цвігун Дмитро(ДНЦ)	P1 P2 P3 8 0 0				
45	3/10	Цвігун Дмитро(ДНЦ)	P1 P2 P3 0 10 0	45	5/8	Цвігун Дмитро(ДНЦ)	P1 P2 P3 8 0 0				



Чемпіонат України серед юнаків та дівчат 2006-2007

ОДЕСА ДИТВОРА 2006 - 2019-11-29
WRESTLING

Хід змагань

Вільна боротьба 65 кг



1/8 Фіналу 1/4 Фіналу 1/2 Фіналу Фінал



Класифікація

Місце	Область	Ім'я
1	ЖТР	Титюк Нікіта
2	ЗПЖ	Максимчук Богдан
3	КО	Оксюк Іван
3	ОД	Ромашенко Володимир
5	ОД	Велисар Максим
5	ДНЦ	Цвігун Дмитро
7	ЧНЦ	Іванчук Олександр
8	ЛВ	Дмитришин Роман
9	ТРН	Вінтонович Ілля
10	ДНП	Краля Іван
11	КИЇВ	Краля Прокіп
12	ПЛТ	Кашкалда Руслан
13	ДНП	Стороженко Артем
14	ЛВ	Залізко Іван
15	ЗПЖ	Матвієнко Максим
16	МИК	Мацюпа Андрій
17	ЗПЖ	Куровець Максим
18	ОД	Попозогло Георгій
19	КИЇВ	Уваров Тарас
20	ОД	Переверза Юрій

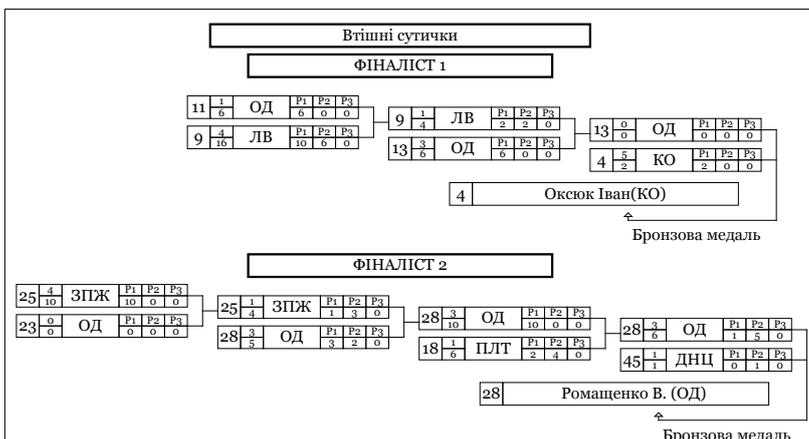



UNITED WORLD
WRESTLING

ОДЕСА, 2019-11-26 - 2019-11-29

Чемпіонат України серед юнаків та дівчат 2006-2007

Класифікація

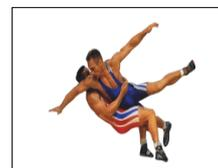

Вільна боротьба : 35 кг

1 - Золото



ТИТЮК Нікіта

2 - Срібло



МАКСИМЧУК Богдан

3 - Бронза



ОКСЮК Іван



РОМАЩЕНКО Володимир

М	Ж	Ім'я	Д.Н.	Розр.	Область	ФСТ	Тренер
1	12	Титюк Нікіта	2006-01-01	I	ЖТР	МОН	Білоус В.О.
2	24	Максимчук Богдан	2007-01-01	I	ЗПЖ	СК	Максимчук Є.В., Гейко Е.Ю.
3	4	Оксюк Іван	2006-01-01	I	КО	МОН	Ясиневич А.К., Амтілогов А.В.
3	28	Ромашенко Володимир	2006-01-01	II	ОД	МОН	Терзі С.В., Петков І.І.
5	13	Веліксар Максим	2006-07-24	II	ОД	МОН	Веліксар А.О., Ябанджі Г.Х.-
5	45	Цвігун Дмитро	2006-01-01	I	ДНЦ	УНА	Чурай М.М., Жданов А.О.
7	35	ІВАНЧУК Олександр	2008-01-01	II	ЧНЦ	МОН	Бушуляк М.Д.
8	9	ДМИТРИШИН Роман	2006-01-01	I	ЛВ	МОН	Рибак І.С., Раковський В.Г.
9	31	ВІНТОНОВИЧ Ілля	2007-01-01	II	ТРН	МОН	Король П.Є., Шафранський О..
10	20	КРАЛЯ Іван	2008-01-01	I	ДНП	МОН	Пісковий В.М.
11	8	КРАЛЯ Прокіп	2007-01-01	I	КИЇВ	МОН	Щербіна О.Я., Пісковий В.М.
12	18	КАШКАЛДА Руслан	2008-01-01	I	ПЛТ	КЛС	Блащак І.Ф., Блащак О.О.
13	41	СТОРОЖЕНКО Артем	2008-01-01	I	ДНП	ДНМ	Гаюн Ю.А.
14	16	ЗАЛІЗКО Іван	2008-01-01	I	ЛВ	СПК	Борисенко В.І.
15	25	МАТВІЄНКО Максим	2008-01-01	I	ЗПЖ	СПК	Кірпінюв Г.В., Буренко О.Г.
16	38	МАЦЮПА Андрій	2006-01-01	I	МИК	МОН	Антоненко О.А.
17	32	КУРОВЕЦЬ Максим	2007-01-01	I	ЗПЖ	СПК	Зайцев М.М., Русанов В...
18	23	ПОПОЗОГЛО Георгій	2006-01-01	II	ОД	МОН	Баурда Г.В.



ОДЕСА, 2019-11-26 - 2019-11-29

Чемпіонат України серед юнаків та дівчат 2006-2007

Класифікація

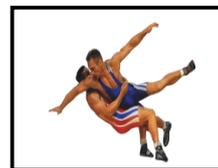

Вільна боротьба : 35 кг

М	Ж	Ім'я	Д.Н.	Розр.	Область	ФСТ	Тренер
19	37	УВАРОВ Тарас	2007-01-01	II	КИЇВ	МОН	Харенко О.М.
20	1	ПЕРЕВЕРЗА Юрій	2007-01-01	II	ОД	МОН	Славов М..
21	26	АРДЕКЛІ Микола	2007-01-01	II	ОД	МОН	Чебан С.Н.
22	6	ІСРАФІЛОВ Імін	2007-01-01	II	ДНП	ДНМ	Гаюн Ю.А.
23	43	ЛАЗАРЕВ Владислав	2007-01-01	II	ХРК	МОН	Гліметов А.Р.
24	42	ДРАБЮК Тарас	2007-01-01	II	ТРН	МОН	Красовський В..
25	5	ЗАЙЧЕНКО Арсен	2008-01-01	II	ЗАК	МОН	Мірошниченко Д.О.
26	40	МАКРОГУЗ Денис	2008-01-01	I	ВНЦ	КЛС	Гудз І.П.
27	11	КУРСЕНКО Андрій	2007-01-01	II	ОД	МОН	Башняк В.І.
28	44	ІВАНОВ Єгор	2006-01-01	II	ОД	СК	Петков І.І., Ябанжи Г.Х.
29	17	МАЛЬЦЕВ Іван	2007-01-01	I	МИК	СК	Антоненко О.А.
30	21	ГУЦОЛ Олександр	2006-01-01	II	КИЇВ	МОН	Пісковий В.М., Щербина О.Я.
31	14	ШАЙТОР Максим	2008-01-01	II	ОД	МОН	Туштаров Б.У.
32	39	ШЕВЧЕНКО Єгор	2008-01-01	II	ДНП	ДНМ	Гаюн Ю.А.
33	29	МАРКОВЕЦЬ Станіслав	2008-11-11	II	РВН	МОН	Парчук І.І.
34	22	САЛГЕРЕЄВ Юсуф	2008-01-01	II	КИЇВ	МОН	Галаган О.А.
35	15	ХІМІЧ Олексій	2008-01-01	II	ЧНЦ	МОН	Кречун С..
36	3	ЮСУЗ Степан	2006-01-01	II	ОД	МОН	Корчмар М.П.
37	33	СЕНЮШКІН Олександр	2007-01-01	II	ОД	МОН	Єфтені В.І., Константінов Д..
38	30	СТОЙКО Єфим	2008-01-01	II	ДНП	МОН	Лозний О.В.
38	34	СТЕПАНОВ Дмитро	2006-01-01	I	ПЛТ	КЛС	Блацак І.Ф., Блацак О.О.
38	2	ОПОРА Назар	2006-01-01	II	СУМ	СПК	Тарабар Р.Г., Тарабар Ю..
38	7	МІРЗА Олександр	2008-01-01	I	МИК	МОН	Антоненко О.А.
42	27	АНДРЕЙЧЕНКО Володимир	2008-01-01	II	ОД	МОН	Єценко А.С.
43	36	ЛЕВКІН Кирило	2008-01-01	I	МИК	МОН	Антоненко О.А.
44	10	ЛИТВИНЕЦЬ Віктор	2007-01-01	II	ІФ	МОН	Кірілов Ю.О.
45	19	МІРОШНИЧЕНКО Данило	2008-01-01	I	ДНЦ	МОН	Богданова Т.,



Хід змагань



Кваліфікація			1/16 Фіналу			1/8 Фіналу											
1	1	Пацьора Микола(ВНЦ)	F1	F2	F3	1	0	Пацьора Микола(ВНЦ)	F1	F2	F3	2	0	ХРК	F1	F2	F3
	1		0	1	0		2		2	0	0		0		0	0	0
2	1	Берділа Данило(ХРК)	F1	F2	F3	2	5	Берділа Данило(ХРК)	F1	F2	F3	3	0				
	1		0	1	0		7		3	4	0						
3	1	Швидкий Вадим(ТРН)	F1	F2	F3	3	4	Швидкий Вадим(ТРН)	F1	F2	F3	3	4	ТРН	F1	F2	F3
	1		0	1	0		12		11	1	0		11		0	0	0
4	1	Анацький В. (ОД)	F1	F2	F3	4	1	Анацький В. (ОД)	F1	F2	F3	4	1				
	1		0	1	0		2		2	0	0						
5	1	Богданов Максим(ОД)	F1	F2	F3	5	0	Богданов Максим(ОД)	F1	F2	F3	6	0	ЗАК	F1	F2	F3
	1		0	1	0		0		0	0	0		0		0	0	0
6	1	Мірошниченко Д. (ЗАК)	F1	F2	F3	6	4	Мірошниченко Д. (ЗАК)	F1	F2	F3	6	4				
	1		0	1	0		10		6	4	0						
7	1	Симутенко Ігор(ХРК)	F1	F2	F3	7	0	Симутенко Ігор(ХРК)	F1	F2	F3	8	4	ОД	F1	F2	F3
	1		0	1	0		0		0	0	0		11		0	0	0
8	1	Олійник Денис(ОД)	F1	F2	F3	8	5	Олійник Денис(ОД)	F1	F2	F3	8	5				
	1		0	1	0		8		8	0	0						
9	3	Кожухов Іван(ДНЦ)	F1	F2	F3	9	1	Кожухов Іван(ДНЦ)	F1	F2	F3	11	1	ХРК	F1	F2	F3
	2		6	2	0		5		1	4	0		2		0	0	0
10	1	Кутмін Захар(ЛВ)	F1	F2	F3	10	5	Кутмін Захар(ЛВ)	F1	F2	F3	11	1				
	2		2	0	0		2		2	0	0		11		0	0	0
11	5	Бороган Віктор(ХРК)	F1	F2	F3	11	4	Бороган Віктор(ХРК)	F1	F2	F3	11	4				
	10		6	4	0		15		8	7	0						
12	0	Коритко Богдан(ТРН)	F1	F2	F3	12	0	Коритко Богдан(ТРН)	F1	F2	F3	14	4	ТРН	F1	F2	F3
	2		2	0	0		0		10	0	0		3		0	0	0
13	0	Барікян Мгер(ХРК)	F1	F2	F3	13	0	Барікян Мгер(ХРК)	F1	F2	F3	14	3				
	0		0	0	0		8		10	0	0		3		0	0	0
14	4	Хариш Владислав(ТРН)	F1	F2	F3	14	0	Хариш Владислав(ТРН)	F1	F2	F3	16	0	ТРН	F1	F2	F3
	8		8	0	0		0		0	0	0		3		1	2	0
15	0	Кірілов Назар(ДНЦ)	F1	F2	F3	15	0	Кірілов Назар(ДНЦ)	F1	F2	F3	16	0				
	0		0	0	0		0		0	0	0						
16	2	Сентіцев Вадим(СУМ)	F1	F2	F3	16	2	Сентіцев Вадим(СУМ)	F1	F2	F3	17	1	ХРК	F1	F2	F3
	0		6	0	0		0		0	0	0		2		0	0	0
17	1	Мусавєв Емір-Хан(ХРК)	F1	F2	F3	17	1	Мусавєв Емір-Хан(ХРК)	F1	F2	F3	18	1				
	5		5	0	0		5		1	0	0		5		0	0	0
18	3	Аракелян Юліан(ІФ)	F1	F2	F3	18	3	Аракелян Юліан(ІФ)	F1	F2	F3	19	5	ОД	F1	F2	F3
	8		6	2	0		8		1	0	0		8		4	4	0
19	3	Мінчев Степан(ОД)	F1	F2	F3	19	4	Мінчев Степан(ОД)	F1	F2	F3	19	4				
	2		0	2	0		12		8	4	0						
20	1	Фефелов Р. (ЗПЖ)	F1	F2	F3	20	1	Фефелов Р. (ЗПЖ)	F1	F2	F3	22	1				
	2		2	0	0		7		4	3	0						
21	0	Назін Дмитро(ОД)	F1	F2	F3	21	0	Назін Дмитро(ОД)	F1	F2	F3	22	0	ХМЛ	F1	F2	F3
	0		0	0	0		10		0	0	0		0		0	0	0
22	4	Марченко Р. (КО)	F1	F2	F3	22	4	Марченко Р. (КО)	F1	F2	F3	24	4				
	10		10	0	0		7		10	8	0						
23	1	Луцаїна Лля(ЖТР)	F1	F2	F3	23	1	Луцаїна Лля(ЖТР)	F1	F2	F3	24	1				
	1		1	0	0		18		10	8	0						
24	4	Овсюк Артем(ХМЛ)	F1	F2	F3	24	4	Овсюк Артем(ХМЛ)	F1	F2	F3	26	3	МИК	F1	F2	F3
	12		12	0	0		18		12	0	0		3		0	1	0
25	0	Бессонов Назарій(ЧНГ)	F1	F2	F3	25	0	Бессонов Назарій(ЧНГ)	F1	F2	F3	26	0				
	0		0	0	0		3		2	2	0						
26	5	Руденко Максим(МИК)	F1	F2	F3	26	5	Руденко Максим(МИК)	F1	F2	F3	27	3				
	8		8	0	0		1		1	0	0		1		0	0	0
27	3	Тісногуз Артем(ТРН)	F1	F2	F3	27	3	Тісногуз Артем(ТРН)	F1	F2	F3	27	3				
	5		2	3	0		1		1	0	0						
28	1	Пуртов Тимур(ОД)	F1	F2	F3	28	1	Пуртов Тимур(ОД)	F1	F2	F3	29	0				
	4		2	2	0		1		1	0	0						
29	3	Добровольський І. (ПЛТ)	F1	F2	F3	29	3	Добровольський І. (ПЛТ)	F1	F2	F3	30	1	ПЛТ	F1	F2	F3
	2		2	0	0		0		0	0	0		1		0	0	0
30	1	Кайряк Іван(ОД)	F1	F2	F3	30	1	Кайряк Іван(ОД)	F1	F2	F3	31	3				
	1		0	1	0		10		1	1	0						
31	4	Луговий Павло(ПЛТ)	F1	F2	F3	31	4	Луговий Павло(ПЛТ)	F1	F2	F3	31	4				
	10		6	4	0		2		1	1	0						
32	0	Ромадін Вадим(ЗПЖ)	F1	F2	F3	32	0	Ромадін Вадим(ЗПЖ)	F1	F2	F3	33	3				
	0		0	0	0		0		4	4	0						
33	3	Попозогло Вадим(ОД)	F1	F2	F3	33	3	Попозогло Вадим(ОД)	F1	F2	F3	34	1				
	8		4	4	0		4		4	0	0						
34	1	Голубєв Роман(КИЇВ)	F1	F2	F3	34	1	Голубєв Роман(КИЇВ)	F1	F2	F3	36	0	СУМ	F1	F2	F3
	3		0	3	0		3		0	0	0		0		0	0	0
35	0	Штельмах Кирил(ОД)	F1	F2	F3	35	0	Штельмах Кирил(ОД)	F1	F2	F3	36	4				
	0		0	0	0		15		0	9	0						
36	4	Прихожай Едуард(СУМ)	F1	F2	F3	36	4	Прихожай Едуард(СУМ)	F1	F2	F3	37	4	ІФ	F1	F2	F3
	10		8	2	0		15		0	9	0		10		0	0	0
37	4	Костюк Артур(ІФ)	F1	F2	F3	37	3	Костюк Артур(ІФ)	F1	F2	F3	37	3				
	10		10	0	0		3		1	2	0						
38	0	Пушкар Ілля(ДНЦ)	F1	F2	F3	38	0	Пушкар Ілля(ДНЦ)	F1	F2	F3	39	0				
	0		0	0	0		12		0	0	0						
39	4	Луценко Р. (ДНП)	F1	F2	F3	39	4	Луценко Р. (ДНП)	F1	F2	F3	40	1				
	12		12	0	0		0		0	0	0						
40	1	Василів Максим(ІФ)	F1	F2	F3	40	1	Василів Максим(ІФ)	F1	F2	F3	41	5				
	2		2	0	0		2		0	0	0						
41	5	Селевич Андрій(ЗПЖ)	F1	F2	F3	41	5	Селевич Андрій(ЗПЖ)	F1	F2	F3	42	0				
	9		5	7	0		0		0	0	0						
42	0	Мороз Богдан(ЧРС)	F1	F2	F3	42	0	Мороз Богдан(ЧРС)	F1	F2	F3	43	1				
	0		0	0	0		0		0	0	0						
43	1	Бовтенко Данило(КО)	F1	F2	F3	43	1	Бовтенко Данило(КО)	F1	F2	F3	44	3	ОД	F1	F2	F3
	1		0	1	0		4		2	2	0		0		0	4	0
44	4	Терзі Микола(ОД)	F1	F2	F3	44	4	Терзі Микола(ОД)	F1	F2	F3	46	0				
	12		8	4	0		4		0	0	0						
45	0	Чіклікчі Іван(ОД)	F1	F2	F3	45	0	Чіклікчі Іван(ОД)	F1	F2	F3	46	0				
	0		0	0	0		0		0	0	0						
46	5	Сіяниця денис(КО)	F1	F2	F3	46	5	Сіяниця денис(КО)	F1</								



Чемпіонат України серед юнаків та дівчат 2006-2007

Хід змагань



ОДЕСА ІТФ ОІБ 26 - 2019-11-29
WRESTLING

Вільна боротьба 48 кг

1/8 Фіналу 1/4 Фіналу 1/2 Фіналу Фінал



Класифікація

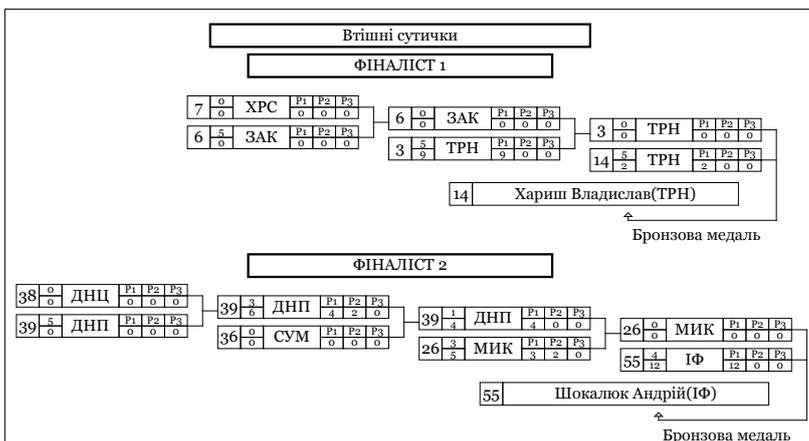

Місце	Область	Ім'я
1	ІФ	Костюк Артур
2	ОД	Олійник Денис
3	ТРН	Хариш Владислав
3	ІФ	Шокалюк Андрій
5	ТРН	Швидкий Вадим
5	МИК	Руденко Максим
7	ДНП	Луценко Ростислав
8	ОД	Мінчев Степан
9	ОД	Терзі Микола
10	ХРК	Бороган Віктор
11	ЗПЖ	Логачьов Матвій
12	ЗАК	Мірошніченко Данило
13	ХМЛ	Овсюк Артем
14	СУМ	Прихожай Едуард
15	ПЛТ	Луговий Павло
16	ТРН	Бовтун Назар
17	ЗПЖ	Селевич Андрій
18	СУМ	Сентішев Вадим
19	ХРК	Берділа Данило
20	КО	Сіяниця денис



UNITED WORLD
WRESTLING

ОДЕСА, 2019-11-26 - 2019-11-29

Чемпіонат України серед юнаків та дівчат 2006-2007

Класифікація

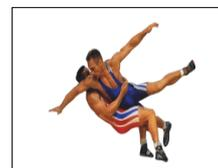

Вільна боротьба : 38 кг

1 - Золото



КОСТЮК Артур

2 - Срібло



ОЛІЙНИК Денис

3 - Бронза



ХАРИШ Владислав



ШОКАЛЮК Андрій

М	Ж	Ім'я	Д.Н.	Розр.	Область	ФСТ	Тренер
1	37	Костюк Артур	2008-01-01	II	ІФ	МОН	Василишин І., Семак Л.
2	8	Олійник Денис	2007-01-01	II	ОД	МОН	Калак Г.
3	14	Хариш Владислав	2007-01-01	II	ТРН	МОН	Король П.Є., Король Є.П.
3	55	Шокалюк Андрій	2006-01-01	II	ІФ	КЛС	Гаврилко В.І.
5	3	Швидкий Вадим	2006-01-01	I	ТРН	МОН	Король П.Є., Захарків С.,
5	26	Руденко Максим	2006-01-01	I	МИК	СК	Антоненко О.А.
7	39	ЛУЦЕНКО Ростислав	2006-01-09	I	ДНП	МОН	Лозний О.В.
8	19	МІНЧЕВ Степан	2007-01-01	II	ОД	МОН	Галюров В.І.
9	44	ТЕРЗІ Микола	2006-01-01	II	ОД	СК	Петков І.І., Ябанжи Г.Х.
10	11	БОРОГАН Віктор	2006-01-01	I	ХРК	ДНМ	Терзійський Ф.Ф., Назаров О.О.
11	47	ЛОГАЧЬОВ Матвій	2008-01-01	I	ЗПЖ	СПК	Зайцев М.М., Русанов В.О.
12	6	МІРОШНИЧЕНКО Данило	2008-01-01	II	ЗАК	МОН	Мірошниченко Д.О.
13	24	ОВСЮК Артем	2007-01-01	II	ХМЛ	МОН	Бланарь С.Р., Тарадай М.П.
14	36	ПРИХОЖАЙ Едуард	2006-01-01	I	СУМ	МОН	Ільяшенко О.Є., Сітало Р.В.
15	31	ЛУГОВИЙ Павло	2006-01-01	I	ПЛТ	КЛС	Блацак О.О., Блацак І.Ф.
16	50	БОВТУН Назар	2007-01-01	I	ТРН	МОН	Борисевич О., Король П.Є.
17	41	СЕЛЕВИЧ Андрій	2006-01-01	I	ЗПЖ	СПК	Працько М.Ю., Зайцев М.М.

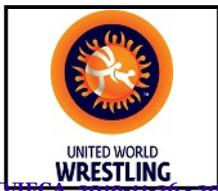

Чемпіонат України серед юнаків та дівчат 2006-2007

Класифікація

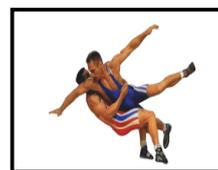

ОДЕСА, 2019-11-26 - 2019-11-29

Вільна боротьба : 38 кг

М	Ж	Ім'я	Д.Н.	Розр.	Область	ФСТ	Тренер
18	16	СЕНТІЩЕВ Вадим	2006-01-01	II	СУМ	ДНМ	Федина С.І.
19	2	БЕРДІЛА Данило	2007-01-01	I	ХРК	ДНМ	Арнаут В.Ю., Заяц О.О.
20	46	СІЯНИЦЯ денис	2008-01-01	I	КО	МОН	Хоменко В.В.
21	22	МАРЧЕНКО Ростислав	2008-01-01	II	КО	МОН	Гуральський А.А.
22	53	ГРИГОРИШИН Олександр	2006-01-01	I	ЛВ	МОН	Хортюк М.В., Слюсаренко С.С.
23	9	КОЖУХОВ Іван	2008-01-01	I	ДНЦ	СК	Чурай М.М., Жданов В..
24	33	ПОПОЗОГЛО Вадим	2006-01-01	II	ОД	МОН	Єфтені В.І., Шишман С.К.
25	18	АРАКЕЛЯН Юліан	2007-01-01	II	ІФ	МОН	Семеншин Р., Кравченко М.А.
26	27	ТІСНОГУЗ Артем	2006-01-01	I	ТРН	МОН	Антонюк Р.О.
27	52	ВЕЛІЄВ Тамірлан	2008-01-01	I	КО	СК	Музиченко В.В.
28	29	ДОБРОВОЛЬСЬКИЙ Іван	2007-01-01	I	ПЛТ	КЛС	Блацак І.Ф., Блацак О.О.
29	51	МАДЖАРОВ Іван	2007-01-01	II	ОД	МОН	Герасименко О.В.
30	17	МУСАЄВ Емір-Хан	2006-01-01	I	ХРС	КЛС	Мешков А.П.
31	28	ПУРТОВ Тимур	2006-01-01	II	ОД	МОН	Терзі С.В., Ярим В.К.
32	34	ГОЛУБЄВ Роман	2006-01-01	II	КИЇВ	МОН	Стецюра О.П.
33	20	ФЕФЕЛОВ Ростислав	2008-01-01	I	ЗПЖ	СПК	Кірпінюв Г.В.
34	49	ЧЕПАК Данієл	2007-01-01	II	ЗАК	МОН	Мірошніченко Д.О.
35	10	КУТМІН Захар	2007-01-01	II	ЛВ	КЛС	Питлюк Т.Б., Дух І.Г.
36	40	ВАСИЛІВ Максим	2007-01-01	II	ІФ	МОН	Семеншин Р., Кравченко М.А.
37	4	АНАЦЬКИЙ Владислав	2007-01-01	II	ОД	МОН	Васильєв В.М.
38	30	КАЙРЯК Іван	2008-01-01	II	ОД	МОН	Каражелясков .М.І
39	23	ЛУПАЇНА Ілля	2008-01-01	II	ЖТР	МОН	Попков В.Ф., Ямчинський Ю.А.
40	43	БОВТЕНКО Данило	2008-01-01	I	КО	СК	Музиченко В.В.
41	1	ПАЦЬОРА Микола	2007-01-01	II	ВНЦ	МОН	Омельчук С.П.
42	12	КОРИТКО Богдан	2006-01-01	II	ТРН	МОН	Антонюк Р.О.
43	45	ЧІКЛІКЧІ Іван	2006-01-01	II	ОД	МОН	Грибков В.О.
44	15	КІРЛІОВ Назар	2008-01-01	I	ДНЦ	СК	Нікітенко Н.В.
45	13	БАРІКЯН Мгер	2007-01-01	I	ХРС	КЛС	Мірошніченко А.І.
45	7	СИМУТЕНКО Ігор	2006-01-01	I	ХРС	КЛС	Мірошніченко А.І.
47	25	БЕССОНОВ Назарій	2006-10-25	II	ЧНГ	ДНМ	Настоящий А..
48	42	МОРОЗ Богдан	2008-01-01	II	ЧРС	МОН	Томощук С.В., Пантелей Ю..
49	35	ШТЕЛЬМАХ Кирил	2007-01-01	II	ОД	МОН	Станков К.М., Станкова Н.М.
49	38	ПУШКАР Ілля	2008-01-01	I	ДНЦ	СК	Нікітенко Н.В.
49	5	БОГДАНОВ Максим	2007-01-01	II	ОД	МОН	Шишман С.К., Єфтені В.І.



ОДЕСА, 2019-11-26 - 2019-11-29

Чемпіонат України серед юнаків та дівчат 2006-2007

Класифікація

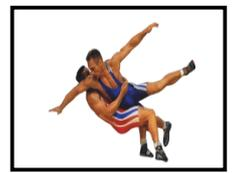

Вільна боротьба : 38 кг

<i>М</i>	<i>Ж</i>	<i>Ім'я</i>	<i>Д.Н.</i>	<i>Розр.</i>	<i>Область</i>	<i>ФСТ</i>	<i>Тренер</i>
49	54	ПИЖОВ Роман	2008-01-01	I	КО	СК	<i>Музиченко В.В.</i>
49	56	ДРУЗЕНКО Влад	2008-01-01	II	ОД	МОН	<i>Славов М.</i>
49	21	НАЗІН Дмитро	2007-01-01	II	ОД	МОН	<i>Башняк В.І.</i>
55	32	РОМАДІН Вадим	2007-01-01	I	ЗПЖ	СПК	<i>Русанов В..., Зайцев М.М.</i>
56	48	ДРАГНЯ Данило	2007-01-01	II	ОД	МОН	<i>Уранковський І.П.</i>



Чемпіонат України серед юнаків та дівчат 2006-2007

Хід змагань



ОДЕСА ІТФ ОЦБ 26 - 2019-11-29
WRESTLING

Вільна боротьба 42 кг

1/8 Фіналу 1/4 Фіналу 1/2 Фіналу Фінал



Класифікація

Місце	Область	Ім'я
1	ПЛТ	Олексієнко Богдан
2	ХМЛ	Бедрак Володимир
3	СУМ	Коломієць Назар
3	ІФ	Шкетик Ілля
5	ПЛТ	Клименко Ярослав
5	СУМ	Серещенко Матвій
7	ХРК	Мартюшев Артем
8	ДНП	Шевченко Артем
9	ЛВ	Костенюк Анатолій
10	ТРН	Федчишин Богдан
11	ХРК	Дерядченко Кирило
12	ТРН	Хомутов Михайло
13	КО	Пиртик Олексій
14	ДНЦ	Мустафав Радіхан
15	ХРС	Мусаєв Надір-хан
16	ДНЦ	Керімов Алім
17	ХМЛ	Пронак Роман
18	ЧНЦ	Житарюк Дмитро
19	ІФ	Курилюк Владислав
20	ХРС	Тодоров Едуард

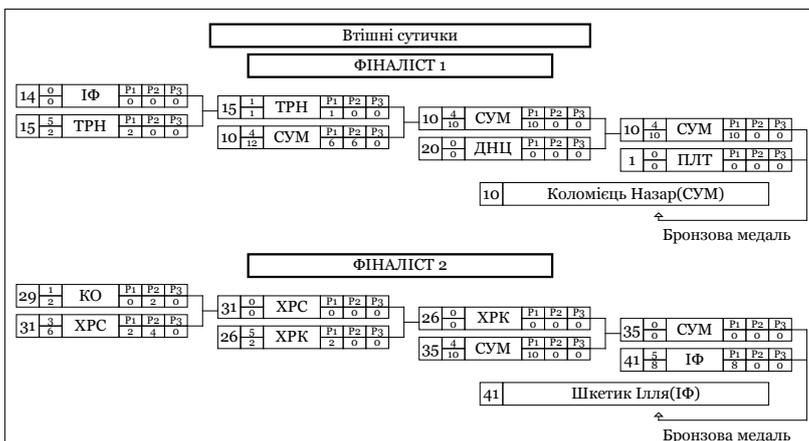



ОДЕСА, 2019-11-26 - 2019-11-29

Чемпіонат України серед юнаків та дівчат 2006-2007

Класифікація

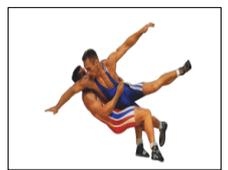

Вільна боротьба : 42 кг

1 - Золото



ОЛЕКСІЄНКО Богдан

2 - Срібло



БЕДРАК Володимир

3 - Бронза



КОЛОМІЄЦЬ Назар



ШКЕТИК Ілля

М	Ж	Ім'я	Д.Н.	Розр.	Область	ФСТ	Тренер
1	30	Олексієнко Богдан	2006-01-01	I	ПЛТ	КЛС	Пономарьов В.В., Табакін А.І.
2	13	Бедрак Володимир	2006-01-01	II	ХМЛ	МОН	Бланарь С.Р., Тарадай М.П.
3	10	Коломієць Назар	2006-01-01	II	СУМ	МОН	Карпов О.Є., Мурачов В.В.
3	41	Шкетик Ілля	2007-01-01	II	ІФ	МОН	Хмуляк В., Хмуляк А..
5	1	Клименко Ярослав	2007-01-01	I	ПЛТ	КЛС	Блащак І.Ф., Блащак О.О.
5	35	Серещенко Матвій	2006-01-01	II	СУМ	МОН	Карпов О.Є.
7	26	МАРТЮШЕВ Артем	2006-01-27	II	ХРК	ДНМ	Химченко С.В., Заяц О.О.
8	8	ШЕВЧЕНКО Артем	2006-01-01	II	ДНП	ДНМ	Іліметов А.Р., Гаюн Ю.А.
9	56	КОСТЕНЮК Анатолій	2007-01-01	II	ЛВ	ДНМ	Питлюк Т.Б., Дух І.Г.
10	15	ФЕДЧИШИН Богдан	2006-01-01	I	ТРН	МОН	Король П.Є., Шафранський О..
11	37	ДЕРЯДЧЕНКО Кирило	2007-01-01	II	ХРК	МОН	Ченцов М.Ф.
12	52	ХОМУТОВ Михайло	2006-01-01	I	ТРН	МОН	Пархалюк В..
13	24	ПИРТИК Олексій	2006-01-01	I	КО	МОН	Андреев І.С.
14	20	МУСТАФАЄВ Радіхан	2007-01-01	I	ДНЦ	СК	Чурай М.М., Жданов В..
15	31	МУСАЄВ Надір-хан	2006-01-01	I	ХРС	КЛС	Мешков А.П.
16	45	КЕРІМОВ Алім	2006-01-01	I	ДНЦ	УНА	Нікіфоров О.О., Ерешев А.Т.
17	49	ПРОНАК Роман	2007-01-01	II	ХМЛ	МОН	Бланарь С.Р., Тарадай М.П.
18	34	ЖИТАРЮК Дмитро	2006-01-01	II	ЧНЦ	МОН	Одинак С.Т.

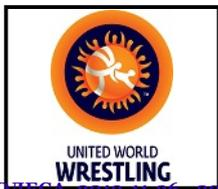

Чемпіонат України серед юнаків та дівчат 2006-2007

Класифікація

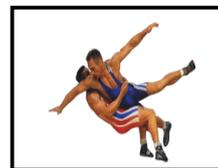

ОДЕСА, 2019-11-26 - 2019-11-29

Вільна боротьба : 42 кг

М	Ж	Ім'я	Д.Н.	Розр.	Область	ФСТ	Тренер
19	53	КУРИЛЮК Владислав	2007-01-01	II	ІФ	МОН	Хмуляк В., Хмуляк А..
20	18	ТОДОРОВ Едуард	2006-01-01	I	ХРС	КЛС	Бевзюк Є.В.
21	6	БЕГЕН Владислав	2008-01-01	II	ІФ	МОН	Кірілов Ю.О.
22	11	ЖОМЕР Євген	2006-01-01	II	ОД	МОН	Георгієв Д.П.
22	28	ТЕСМІНЕЦЬКИЙ Іван	2006-01-01	I	ВНЦ	КЛС	Гудз І.П.
22	3	САРАНДІ Дмитро	2006-01-01	II	ОД	МОН	Станков К.М., Станкова Н.М.
25	21	НЕМЧЕНКО Артем	2007-01-01	II	ДНП	МОН	Турчин Ю.В., Бабюк Д.В.
26	43	КУРИЛЯК Ростислав	2007-01-01	II	ІФ	МОН	Хмуляк В., Хмуляк А..
27	39	ШУРГАЛЮК Вадим	2007-01-01	II	ІФ	МОН	Хмуляк В., Хмуляк А..
28	48	КОЛЄВ Даніель	2007-01-01	II	ОД	МОН	Терзі С.В., Ярим В.К.
29	19	ГАЛИЧ Віталій	2007-01-01	II	ХРК	МОН	Журавель С.О.
30	47	ГРАМАТІК Георгій	2007-01-01	II	ОД	МОН	Христоводоров В.П.
31	29	ФІЛЬОВ Назар	2006-01-01	II	КО	МОН	Мазуркевич О.В.
32	36	ПИГУЛЬСЬКИЙ Юрій	2006-01-01	I	ЛВ	СПК	Борисенко В.І.
33	38	ХРИСТОДОРОВ Кирило	2007-01-01	II	ОД	МОН	Петков І.І.
34	7	САРІЄВ Микита	2007-01-01	II	ОД	МОН	Димітров І.Д.
35	51	МАТВЕЙЧУК Тимофій	2007-01-01	II	КО	МОН	Гуральський А.А.
36	50	СКРИПНИК Максим	2007-01-01	II	ЧНЦ	МОН	Одинак С.Т.
37	33	ДЕРР Давид	2008-01-01	I	ХРС	КЛС	Мірошніченко А.І.
38	55	ГРИБ Арсен	2007-01-01	I	КО	МОН	Музиченко В.В.
39	32	СТАЦЕНКО Єгор	2006-01-01	I	ЗПЖ	СПК	Буренко А.Г.
40	2	ЛІТВІНЕНКО Тимофій	2008-01-01	II	КИЇВ	МОН	Галаган О.А.
41	14	ВІТОВСЬКИЙ Ігор	2006-01-01	I	ІФ	КЛС	Драч В.В.
42	12	КОЛЄВ Сергій	2006-01-01	II	ОД	МОН	Сакали Л.М.
42	16	ЧЕТВЕРТНИХ Артем	2006-01-01	I	МИК	МОН	Антоненко О.А.
42	17	СЕМЕНОВ Микита	2006-01-01	I	МИК	МОН	Нідялков С.М.
42	22	КУЧЕР Денис	2008-01-01	I	МИК	МОН	Антоненко О.А.
42	23	АРЧАКОВ Алі	2007-01-01	II	ОД	МОН	Мінковський І..
42	25	ГУДИМА Артем	2008-01-01	II	ОД	МОН	Єценко А.С.
42	27	КАПЛОУХ Данило	2008-01-01	II	ХРК	МОН	Караєв І...
42	40	ХРАМОВ Назар	2007-01-01	II	ДНП	ДНМ	Гаюн Ю.А.
42	42	ТУМАНОВ Станіслав	2007-01-01	II	ОД	МОН	Єценко А.С.
42	44	ШАЙТАН Олександр	2007-01-01	I	ПЛТ	КЛС	Тарасенко Г.В.
42	46	ДЕРЯДЧЕНКО Максим	2007-01-01	II	ХРК	МОН	Ченцов М.Ф.
42	54	БЕДЬЯТОВ Мурад	2008-01-01	II	ОД	МОН	Мінковський І..
42	4	ЛЯХОВЕЦЬКИЙ Дмитро	2006-01-01	II	КИЇВ	МОН	Свіріденко В.І.
42	5	АКІФЬЄВ Олександр	2008-01-01	I	МИК	МОН	Антоненко О.А.
56	9	КОСЕНКО Арсеній	2008-01-01	II	ДНЦ	УНА	Харачура Е.М.



Чемпіонат України серед юнаків та дівчат 2006-2007

Хід змагань



ОДЕСА ДИТВОРОДСТВО - 2019-11-29
WRESTLING

Вільна боротьба 67 кг

1/8 Фіналу 1/4 Фіналу 1/2 Фіналу Фінал



Класифікація

Місце	Область	Ім'я
1	ХРК	Твердохліб Максим
2	ЛВ	Куць Максим
3	ДНП	Склярів Ібрагім
3	ПЛТ	Олійник Богдан
5	ОД	Баранов Олег
5	ПЛТ	Оксем Артем
7	ІФ	Олексюк Рауль
8	ЛВ	Штойко Олексій
9	ЖТР	Подолок Назар
10	ЧНГ	Мороз Дмитро
11	ХРК	Ляшенко Данило
12	ЛВ	Дубяга Владислав
13	ЗПЖ	Фісун Тарас
14	ЧРС	Каленчук Артем
15	ЛВ	Дубяга Святослав
16	ХРК	Лукашев Тимур
17	ЧНЦ	Гакман Антон
18	ЗПЖ	Варнавський Олексій
19	ТРН	Чорний Родіон
20	ДНЦ	Батарон Захар

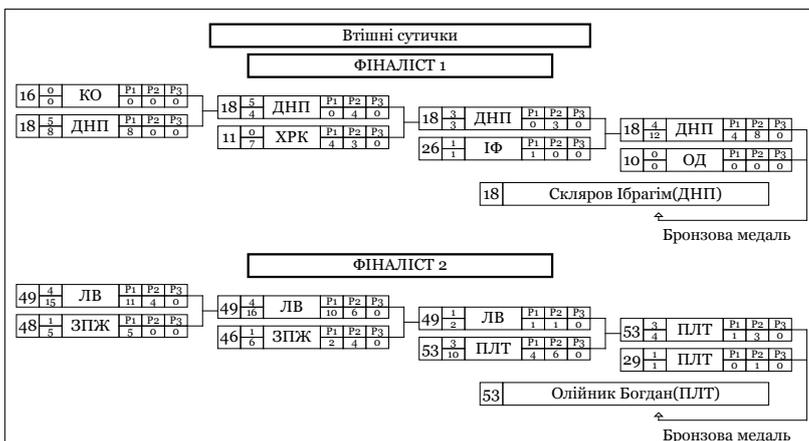



ОДЕСА, 2019-11-26 - 2019-11-29

Чемпіонат України серед юнаків та дівчат 2006-2007

Класифікація

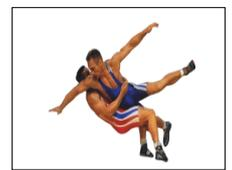

Вільна боротьба : 47 кг

1 - Золото



ТВЕРДОХЛІБ Максим

2 - Срібло



КУЦІЛЬ Максим

3 - Бронза



СКЛЯРОВ Ібрагім



ОЛІЙНИК Богдан

М	Ж	Ім'я	Д.Н.	Розр.	Область	ФСТ	Тренер
1	50	Твердохліб Максим	2006-04-08	II	ХРК	МОН	Гліметов А.Р.
2	15	Куціль Максим	2006-01-01	I	ЛВ	МОН	Рибак І.С., Раковський В.Г.
3	18	Скляров Ібрагім	2007-01-01	II	ДНП	МОН	Лозний О.В.
3	53	Олійник Богдан	2006-01-01	I	ПЛТ	КЛС	Пономарьов В.В., Табакін А.І.
5	10	Баранов Олег	2007-01-01	II	ОД	МОН	Христоводоров В.П.
5	29	Оксем Артем	2006-01-01	I	ПЛТ	КЛС	Блацак О.О., Блацак О.О.
7	26	ОЛЕКСЮК Рауль	2006-01-01	II	ІФ	МОН	Курилюк І.В.
8	57	ШТОЙКО Олексій	2006-01-01	I	ЛВ	КЛС	Питлюк Т.Б., Глібенко В.В.
9	1	ПОДОЛЮК Назар	2006-01-01	II	ЖТР	МОН	Попков В.Ф., Щербина О.Я.
10	22	МОРОЗ Дмитро	2007-01-01	II	ЧНГ	КЛС	Гунько І.В.
11	42	ЛЯШЕНКО Данило	2007-01-01	II	ХРК	МОН	Дмитроченко О.В.
12	49	ДУБЯГА Владислав	2006-01-01	I	ЛВ	СПК	Борисенко В.І.
13	46	ФІСУН Тарас	2007-01-01	II	ЗПЖ	СК	Фісун С.В.
14	35	КАЛЕНЧУК Артем	2006-01-01	II	ЧРС	МОН	Томощук С.В., Пантелей Ю..
15	32	ДУБЯГА Святослав	2006-01-01	I	ЛВ	СПК	Борисенко В.І.
16	11	ЛУКАШЕВ Тимур	2007-01-01	II	ХРК	МОН	Дмитроченко О.В.
17	34	ГАКМАН Антон	2006-01-01	II	ЧНЦ	МОН	Бушуляк М.Д.
18	13	ВАРНАВСЬКИЙ Олексій	2007-01-01	I	ЗПЖ	СК	Куксов О.С.
19	55	ЧОРНИЙ Родіон	2006-01-01	II	ТРН	МОН	Красовський В..
20	51	БАТАРОН Захар	2006-01-01	I	ДНЦ	СК	Нікіфоров О.О., Ерешев А.Т.
21	40	БАСИСТИЙ Олександр	2006-01-01	I	ПЛТ	КЛС	Пономарьов В.В., Табакін А.І.



Чемпіонат України серед юнаків та дівчат 2006-2007

Класифікація

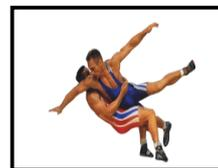

ОДЕСА, 2019-11-26 - 2019-11-29

Вільна боротьба : 47 кг

М	Ж	Ім'я	Д.Н.	Розр.	Область	ФСТ	Тренер
22	48	ЮГАЙ Владислав	2006-01-01	II	ЗПЖ	СК	Євстегнієв М.І.
23	6	БЕЗВЕРХНИЙ Володимир	2007-01-01	II	ХРК	МОН	Караєв І...
24	20	ЗАЙЧЕНКО Сергій	2006-01-01	II	ЗАК	МОН	Мірошниченко Д.О.
25	27	МАЛЮТІН Іван	2007-01-01	I	ЗПЖ	СПК	Кірпіньов Г.В., Буренко А.Г.
26	4	КУЦ Георгій	2006-01-01	I	ХРС	КЛС	Мірошніченко А.І.
27	37	ГУНЬКО Владислав	2006-01-01	II	ДНП	МОН	Подольський О.В.
28	8	ГВОЗДЕВ Вадим	2006-01-01	II	ОД	МОН	Васільєв В.М.
29	23	ДУНАЄВ Давид	2006-01-01	II	ДНП	МОН	Лозний О.В.
30	43	КОЖУХОВСЬКИЙ Тимофій	2006-01-01	II	КИЇВ	МОН	Свіріденко В.І.
31	24	ПЕНТЮК Дмитро	2008-01-01	I	ВНЦ	КЛС	Гудз І.П.
32	7	БАРАБАШ Данило	2007-01-01	II	КО	МОН	Ампілогов А.В., Губренюк С.В.
33	44	ПОДОЛЮК Арсен	2006-01-01	II	ЖТР	МОН	Попков В.Ф., Щербина О.Я.
34	38	БЕРА Сергій	2006-01-01	I	ДНЦ	КЛС	Борисенко П..
35	25	ЦЕМКО Лев	2006-01-01	II	ЧНЦ	МОН	Мороз А.Д.
36	21	ОЛЕКСЮК Микита	2006-01-01	II	ХРК	МОН	Ченцов М.Ф.
37	36	ОПАНАСЕНКО Данило	2006-06-21	II	КО	МОН	Галаган О.А., Кушнір М.М.
38	9	ІВАНОВ Давид	2007-01-01	II	КИЇВ	МОН	Галаган О.А.
39	45	ДОМАСКІН Степан	2006-01-01	II	ОД	МОН	Славов М.І.
40	2	ВЛІЄВ Алі	2006-01-01	II	ДНП	ДНМ	Гурчіані Д.О
41	41	ЧЕПУРНОВ Андрій	2006-02-06	II	ДНП	МОН	Подольський О.В.
42	54	КУРЕПІН Кирило	2007-01-01	II	ОД	МОН	Славов М..
42	14	АРАБАДЖІ Віктор	2006-01-01	II	ОД	МОН	Шшиман М.І.
44	58	ЛУЦИК Ілля	2006-01-01	II	ЖТР	МОН	Артелемейчук В.Ф.
45	33	КІРЛОВ Валерій	2007-01-01	II	ОД	МОН	Георгієв Г..В
45	52	ВЛАЄВ Василь	2008-01-01	II	ОД	МОН	Георгієв Г..В
47	17	РИЖКО Артем	2007-01-01	I	ЗПЖ	СК	Скільський І.М.
48	56	АРКУША Данил	2006-01-01	II	ОД	МОН	Грибков В.О.
49	39	ПІВЕНЬ Костянтин	2006-01-01	II	ДНП	МОН	Ахметханов А.А.
49	12	ХАДЗІАНДОНІУ Олександр	2008-01-01	II	ОД	МОН	Башняк В.І.
49	3	ЗЮЗЕНКОВ Єгор	2006-01-01	I	КО	МОН	Чудінов М.В.
49	19	СТОЙКО Тахір	2006-01-01	II	ДНП	МОН	Лозний О.В.
49	28	СПІЛЬЧАК Дмитро	2007-01-01	I	ДНЦ	СК	Леончук В., Новомлинський Є.М.
49	5	НЕЧЕПУРЕНКО Максим	2007-01-01	I	МИК	МОН	Антоненко О.А.
55	31	ВІННИК Владислав	2008-01-01	I	МИК	МОН	Антоненко О.А.
56	47	КОРНІЛОВ Дмитро	2006-07-19	I	ЗПЖ	СПК	Зайцев М.М., Мурад'ян А.С.
57	30	СЕНІВ Юрій	2006-01-01	II	ІФ	МОН	Кірілов Ю.О.
58	16	МАВРИДІС Марсело	2007-01-01	II	КО	МОН	Губренюк С.В., Ампілогов А.В.



Хід змагань



Кваліфікація				1/16 Фіналу				1/8 Фіналу			
1	1	Васильєв Давид(ДНЦ)	P1 P2 P3 0 1 0	1	4	Васильєв Давид(ДНЦ)	P1 P2 P3 10 0 0	1	0	ДНЦ	P1 P2 P3 0 0 0
2	1	Слободан Іван(ОД)	P1 P2 P3 0 1 0	2	0	Слободан Іван(ОД)	P1 P2 P3 0 0 0	4	5	ЗПЖ	P1 P2 P3 2 2 0
3	1	Марковець В. (РВН)	P1 P2 P3 0 1 0	3	0	Марковець В. (РВН)	P1 P2 P3 1 1 0	6	0	ЧНЦ	P1 P2 P3 0 0 0
4	1	Просвіряков О. (ЗПЖ)	P1 P2 P3 0 1 0	4	5	Просвіряков О. (ЗПЖ)	P1 P2 P3 4 6 0	7	5	ДНЦ	P1 P2 P3 2 0 0
5	1	Гапа Назар(ОД)	P1 P2 P3 0 1 0	5	1	Гапа Назар(ОД)	P1 P2 P3 4 4 0	9	0	ТРН	P1 P2 P3 0 0 0
6	1	Дудка Олександр(ЧНЦ)	P1 P2 P3 0 1 0	6	3	Дудка Олександр(ЧНЦ)	P1 P2 P3 4 6 0	12	4	ЗПЖ	P1 P2 P3 10 0 0
7	1	Рибак Ігор(ДНЦ)	P1 P2 P3 0 1 0	7	3	Рибак Ігор(ДНЦ)	P1 P2 P3 8 0 0	13	5	ХМЛ	P1 P2 P3 6 0 0
8	1	Паломаренко М. (ПЛТ)	P1 P2 P3 0 1 0	8	1	Паломаренко М. (ПЛТ)	P1 P2 P3 0 2 0	15	0	ЖТР	P1 P2 P3 0 0 0
9	1	Борсук Остап(ТРН)	P1 P2 P3 0 1 0	9	3	Борсук Остап(ТРН)	P1 P2 P3 4 2 0	17	0	Цвігун Владислав(ХМЛ)	P1 P2 P3 0 0 0
10	1	Дратований Павло(ВНЦ)	P1 P2 P3 0 1 0	10	0	Дратований Павло(ВНЦ)	P1 P2 P3 0 0 0	18	5	Дрига Богдан(СУМ)	P1 P2 P3 18 0 0
11	1	Андрейченко О. (ОД)	P1 P2 P3 0 1 0	11	1	Андрейченко О. (ОД)	P1 P2 P3 4 0 0	20	0	Беляєв Даніл(ОД)	P1 P2 P3 10 0 0
12	1	Волков Максим(ЗПЖ)	P1 P2 P3 0 1 0	12	4	Волков Максим(ЗПЖ)	P1 P2 P3 15 0 0	21	0	Руденко Гордій(ІФ)	P1 P2 P3 0 0 0
13	1	Жила Ярослав(ХМЛ)	P1 P2 P3 0 1 0	13	5	Жила Ярослав(ХМЛ)	P1 P2 P3 4 0 0	22	4	Васілюгло Ілля(ОД)	P1 P2 P3 9 6 0
14	1	Фурда Антон(ЗПЖ)	P1 P2 P3 0 1 0	14	0	Фурда Антон(ЗПЖ)	P1 P2 P3 0 0 0	23	1	Віговський Я. (КО)	P1 P2 P3 4 0 0
15	1	Данилюк Дмитрій(ЖТР)	P1 P2 P3 0 1 0	15	5	Данилюк Дмитрій(ЖТР)	P1 P2 P3 2 0 0	24	3	Стришко Юліан(ІФ)	P1 P2 P3 8 3 0
16	0	Янев Геннадій(ОД)	P1 P2 P3 0 0 0	16	0	Цвігун Владислав(ХМЛ)	P1 P2 P3 0 0 0	25	1	Судобіцький А. (ХМЛ)	P1 P2 P3 2 6 0
17	5	Цвігун Владислав(ХМЛ)	P1 P2 P3 4 0 0	17	0	Дрига Богдан(СУМ)	P1 P2 P3 4 10 0	26	1	Прижимов Іван(ПЛТ)	P1 P2 P3 0 5 0
18	5	Дрига Богдан(СУМ)	P1 P2 P3 18 0 0	18	5	Дрига Богдан(СУМ)	P1 P2 P3 4 10 0	27	3	Симошенко Дмитро(ХРК)	P1 P2 P3 3 2 0
19	1	Довганич Дмитрій(ЗАК)	P1 P2 P3 11 0 0	19	0	Беляєв Даніл(ОД)	P1 P2 P3 0 0 0	28	0	Кречуняк Єгор(ЧНЦ)	P1 P2 P3 0 0 0
20	4	Беляєв Даніл(ОД)	P1 P2 P3 10 0 0	20	0	Кіт Руслан(ЛВ)	P1 P2 P3 8 4 0	29	5	Кіт Руслан(ЛВ)	P1 P2 P3 5 0 0
21	0	Руденко Гордій(ІФ)	P1 P2 P3 0 0 0	21	0	Єрохін Глеб(ДНЦ)	P1 P2 P3 4 9 0	30	3	Єрохін Глеб(ДНЦ)	P1 P2 P3 4 4 0
22	4	Васілюгло Ілля(ОД)	P1 P2 P3 9 6 0	22	1	Лазорик Андрій(ХМЛ)	P1 P2 P3 0 4 0	31	1	Лазорик Андрій(ХМЛ)	P1 P2 P3 0 4 0
23	1	Віговський Я. (КО)	P1 P2 P3 4 0 0	23	0	Челак Віктор(ОД)	P1 P2 P3 0 0 0	32	0	Челак Віктор(ОД)	P1 P2 P3 0 0 0
24	3	Стришко Юліан(ІФ)	P1 P2 P3 8 3 0	24	0	Чернов Дмитро(ХРК)	P1 P2 P3 4 0 0	33	5	Чернов Дмитро(ХРК)	P1 P2 P3 4 0 0
25	1	Судобіцький А. (ХМЛ)	P1 P2 P3 2 6 0	25	0	Бичков Кирило(ХРК)	P1 P2 P3 4 0 0	34	5	Бичков Кирило(ХРК)	P1 P2 P3 4 0 0
26	1	Прижимов Іван(ПЛТ)	P1 P2 P3 0 5 0	26	1	Тельпіз Павло(ОД)	P1 P2 P3 8 0 0	35	0	Тельпіз Павло(ОД)	P1 P2 P3 0 5 0
27	3	Симошенко Дмитро(ХРК)	P1 P2 P3 3 2 0	27	1	Васілюгло В. (ОД)	P1 P2 P3 2 0 0	36	1	Васілюгло В. (ОД)	P1 P2 P3 2 0 0
28	0	Кречуняк Єгор(ЧНЦ)	P1 P2 P3 0 0 0	28	4	Кацун Артем(ОД)	P1 P2 P3 12 0 0	37	4	Кацун Артем(ОД)	P1 P2 P3 8 0 0
29	5	Кіт Руслан(ЛВ)	P1 P2 P3 5 0 0	29	4	Батарон Ярослав(ДНЦ)	P1 P2 P3 1 2 0	38	3	Батарон Ярослав(ДНЦ)	P1 P2 P3 5 4 0
30	3	Єрохін Глеб(ДНЦ)	P1 P2 P3 4 9 0	30	3	Ємець Дмитро(ДНЦ)	P1 P2 P3 0 2 0	39	1	Ємець Дмитро(ДНЦ)	P1 P2 P3 2 4 0
31	1	Лазорик Андрій(ХМЛ)	P1 P2 P3 0 4 0	31	0	Товкач Орест(ХРК)	P1 P2 P3 9 6 0	40	1	Сенишин Владислав(ОД)	P1 P2 P3 2 4 0
32	0	Челак Віктор(ОД)	P1 P2 P3 0 0 0	32	0	Андріанов Т. (ДНП)	P1 P2 P3 10 0 0	41	3	Товкач Орест(ХРК)	P1 P2 P3 9 6 0
33	5	Чернов Дмитро(ХРК)	P1 P2 P3 4 0 0	33	0	Куліков В. (ЧНГ)	P1 P2 P3 0 0 0	42	0	Андріанов Т. (ДНП)	P1 P2 P3 0 0 0
34	5	Бичков Кирило(ХРК)	P1 P2 P3 4 0 0	34	0	Візнок Стас(ЧНЦ)	P1 P2 P3 2 0 0	43	0	Куліков В. (ЧНГ)	P1 P2 P3 0 0 0
35	0	Тельпіз Павло(ОД)	P1 P2 P3 8 0 0	35	0	Візнок Стас(ЧНЦ)	P1 P2 P3 2 0 0	44	4	Візнок Стас(ЧНЦ)	P1 P2 P3 10 0 0
36	1	Васілюгло В. (ОД)	P1 P2 P3 2 0 0	36	5	Сухоносів М. (КИЇВ)	P1 P2 P3 0 0 0	44	4	Хахалев Максим(ХРС)	P1 P2 P3 10 0 0
37	4	Кацун Артем(ОД)	P1 P2 P3 12 0 0	37	8	Хахалев Максим(ХРС)	P1 P2 P3 8 0 0	45	0	Кабанець Ілля(КИЇВ)	P1 P2 P3 0 0 0
38	3	Батарон Ярослав(ДНЦ)	P1 P2 P3 1 2 0	38	3	Курбанов Марат(ДНЦ)	P1 P2 P3 8 0 0	46	0	Курбанов Марат(ДНЦ)	P1 P2 P3 8 0 0
39	1	Ємець Дмитро(ДНЦ)	P1 P2 P3 0 2 0	39	0	Постовой Дмитро(ХРК)	P1 P2 P3 0 0 0	47	0	Кабанець Ілля(КИЇВ)	P1 P2 P3 0 0 0
40	1	Сенишин Владислав(ОД)	P1 P2 P3 2 4 0	40	0	Постовой Дмитро(ХРК)	P1 P2 P3 6 4 0	48	0	Курбанов Марат(ДНЦ)	P1 P2 P3 8 0 0
41	3	Товкач Орест(ХРК)	P1 P2 P3 9 6 0	41	1	Постовой Дмитро(ХРК)	P1 P2 P3 0 0 0	49	5	Постовой Дмитро(ХРК)	P1 P2 P3 6 4 0
42	4	Андріанов Т. (ДНП)	P1 P2 P3 10 0 0	42	0	Постовой Дмитро(ХРК)	P1 P2 P3 0 0 0				
43	0	Куліков В. (ЧНГ)	P1 P2 P3 0 0 0	43	0						
44	2	Візнок Стас(ЧНЦ)	P1 P2 P3 2 0 0	44	4						
45	0	Сухоносів М. (КИЇВ)	P1 P2 P3 0 0 0	45	0						
46	4	Хахалев Максим(ХРС)	P1 P2 P3 10 0 0	46	5						
47	0	Кабанець Ілля(КИЇВ)	P1 P2 P3 0 0 0	47	0						
48	0	Курбанов Марат(ДНЦ)	P1 P2 P3 8 0 0	48	0						
49	5	Постовой Дмитро(ХРК)	P1 P2 P3 6 4 0	49	0						



Чемпіонат України серед юнаків та дівчат 2006-2007

Хід змагань



ОДЕСА ІТФ ОЦБ 26 - 2019-11-29
WRESTLING

Вільна боротьба 63 кг

1/8 Фіналу 1/4 Фіналу 1/2 Фіналу Фінал



Класифікація

Місце	Область	Ім'я
1	ХМЛ	Жила Ярослав
2	ІФ	Стрипко Юліан
3	ЗПЖ	Волков Максим
3	ЛВ	Кіт Руслан
5	ЗПЖ	Просвіряков О.
5	ДНЦ	Батарон Ярослав
7	ЧНЦ	Візнюк Стас
8	ОД	Васілюгло Лля
9	ЖТР	Данилюк Дмитрій
10	ОД	Кацун Артем
11	ХРС	Хахалєв Максим
12	ДНЦ	Рибак Ігор
13	СУМ	Дрига Богдан
14	ДНЦ	Єрохін Глеб
15	ХРК	Постовой Дмитро
16	ХРК	Бичков Кирило
17	ХМЛ	Цвігун Владислав
18	ХРК	Чернов Дмитро
19	ДНЦ	Васильєв Давид
20	ДНП	Андріанов Тимофій

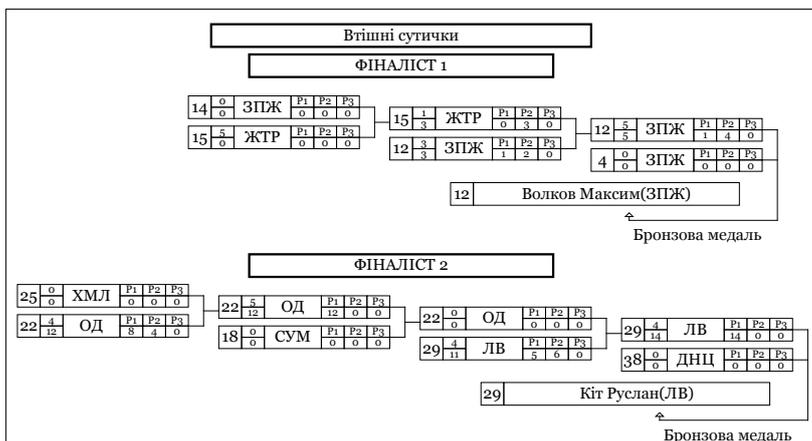



UNITED WORLD
WRESTLING

ОДЕСА, 2019-11-26 - 2019-11-29

Чемпіонат України серед юнаків та дівчат 2006-2007

Класифікація

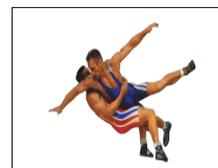

Вільна боротьба : 53 кг

1 - Золото



ЖИЛА Ярослав

2 - Срібло



СТРИПКО Юліан

3 - Бронза



ВОЛКОВ Максим



КІТ Руслан

М	Ж	Ім'я	Д.Н.	Розр.	Область	ФСТ	Тренер
1	13	Жила Ярослав	2006-01-01	II	ХМЛ	МОН	Дячок Ю.М., Пилипчук Л.В.
2	24	Стрипко Юліан	2006-01-01	II	ІФ	МОН	Курилук В.І.
3	12	Волков Максим	2006-01-01	I	ЗПЖ	СК	Некрасов Д.В.
3	29	Кіт Руслан	2006-01-01	I	ЛВ	МОН	Вовк І.В.
5	4	Просвіряков Олександр	2006-03-15	I	ЗПЖ	СПК	Зайцев М.М., Мурад'ян А.С.
5	38	Батарон Ярослав	2006-01-01	I	ДНЦ	СК	Нікіфоров О.О., Ерешев А.Т.
7	44	ВІЗНЮК Стас	2006-01-01	II	ЧНЦ	МОН	Одинак С.Т.
8	22	ВАСІЛЮГЛО Ілля	2006-01-01	II	ОД	МОН	Шишман С.К.
9	15	ДАНИЛЮК Дмитрій	2006-01-01	II	ЖТР	МОН	Білоус В.О., Глібенко В.В.
10	37	КАЦУН Артем	2006-01-01	II	ОД	СПК	Васильєв В..
11	46	ХАХАЛЄВ Максим	2006-01-01	I	ХРС	КЛС	Мірошніченко А.І.
12	7	РИБАК Ігор	2006-01-01	I	ДНЦ	СК	Нікітенко Н.В
13	18	ДРИГА Богдан	2006-01-01	I	СУМ	МОН	Карпов О.Є.
14	30	ЄРОХІН Глеб	2006-01-01	I	ДНЦ	МОН	Рябовол В.А.
15	49	ПОСТОВОЙ Дмитро	2007-01-01	II	ХРК	МОН	Дмитроченко О.В.
16	34	БИЧКОВ Кирило	2007-01-01	II	ХРК	МОН	Караєв І...
17	17	ЦВІГУН Владислав	2007-01-01	II	ХМЛ	МОН	Тарадай М.П., Бланарь С.Р.
18	33	ЧЕРНОВ Дмитро	2007-01-01	II	ХРК	МОН	Мотошков А.В.
19	1	ВАСИЛЬЄВ Давид	2007-01-01	I	ДНЦ	УНА	Попов С., Сироедов В.А.
20	42	АНДРІАНОВ Тимофій	2006-01-01	II	ДНП	МОН	Турчин Ю.В., Бабюк Д.В.
21	20	БЕЛЯЄВ Даніл	2007-01-01	II	ОД	МОН	Єфтені В.І., Константинов Д..

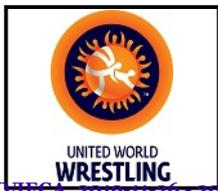

Чемпіонат України серед юнаків та дівчат 2006-2007

Класифікація

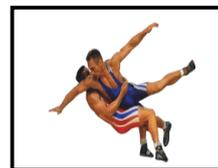

ОДЕСА, 2019-11-26 - 2019-11-29

Вільна боротьба : 53 кг

М	Ж	Ім'я	Д.Н.	Розр.	Область	ФСТ	Тренер
22	41	ТОВКАЧ Орест	2006-01-01	I	ХРК	ДНМ	Слинько В.В., Заяц О.О.
23	27	СИМОШЕНКО Дмитро	2006-01-01	II	ХРК	МОН	Ліметов А.Р.
24	6	ДУДКА Олександр	2006-01-01	II	ЧНЦ	МОН	Кречун С.С.
25	9	БОРСУК Остап	2006-01-01	II	ТРН	МОН	Борисевич О..
26	19	ДОВГАНІЧ Дмитрій	2007-01-01	II	ЗАК	МОН	Мірошниченко Д.О.
27	5	ГАПА Назар	2006-01-01	II	ОД	МОН	Васільєв В.М.
28	25	СУДОБІЦЬКИЙ Артем	2006-01-01	II	ХМЛ	МОН	Тарадай М.П., Бланарь С.Р.
29	40	СЕНИШИН Владислав	2006-01-01	II	ОД	МОН	Річняк І.Ю., Веремійчук В.М.
30	26	ПРИЖИМОВ Іван	2006-01-01	I	ПЛТ	КЛС	Блащак І.Ф., Блащак О.О.
31	31	ЛАЗОРИК Андрій	2006-01-01	II	ХМЛ	МОН	Пилипчук Л.В., Дячок Ю.М.
32	23	ВІГОВСЬКИЙ Ярослав	2006-01-01	I	КО	МОН	Гебертаєв Х.А.
33	11	АНДРЕЙЧЕНКО Олександр	2008-01-01	II	ОД	МОН	Єценко А.С.
34	39	ЄМЕЦЬ Дмитро	2007-01-01	I	ДНЦ	СК	Чурай М.М., Жданов В..
35	8	ПАЛОМАРЕНКО Максим	2006-01-01	I	ПЛТ	КЛС	Льченко В.М.
36	36	ВАСІЛЮГЛО Владислав	2006-01-01	II	ОД	МОН	Шишман С.К., Єфтені В.І.
37	35	ТЕЛЬПІЗ Павло	2007-01-01	II	ОД	МОН	Єфтені В.І., Шишман С.К.
38	48	КУРБАНОВ Марат	2006-01-01	I	ДНЦ	УНА	Головка К.Т Єфремов М.В.
39	3	МАРКОВЕЦЬ Віталій	2006-03-20	II	РВН	МОН	Парчук І.І.
40	45	СУХОНОСОВ Микита	2006-01-01	I	КИЇВ	МОН	Галаган О.А.
41	16	ЯНЕВ Геннадій	2006-01-01	II	ОД	МОН	Георгієв Г..
41	32	ЧЕЛАК Віктор	2007-01-01	II	ОД	МОН	Єфтені В.І., Константинов Д..
43	14	ФУРДА Антон	2007-01-01	I	ЗПЖ	СПК	Кірпинов Г.В., Брегеда О.В.
44	28	КРЕЧУНЯК Єгор	2006-01-01	II	ЧНЦ	МОН	Бушуляк М.Д.
45	10	ДРАТОВАНІЙ Павло	2006-07-12	I	ВНЦ	ДНМ	Даїаурі В.Ш.
46	43	КУЛІКОВ Владислав	2007-08-05	II	ЧНГ	ДНМ	Єзєєв М.А.
46	47	КАБАНЕЦЬ Ілля	2007-01-01	I	КИЇВ	МОН	Телькова Г.Ю.
46	2	СЛОБОДАН Іван	2007-01-01	II	ОД	МОН	Шишман С.К., Єфтені В.І.
49	21	РУДЕНКО Гордій	2006-01-01	II	ІФ	МОН	Семеншин Р., Кравченко М.А.



Чемпіонат України серед юнаків та дівчат 2006-2007

Хід змагань



Вільна боротьба 69 кг

ОДЕСА 17-19 листопада 2006 - 2019-11-29
WRESTLING

Кваліфікація			1/8 Фіналу			1/4 Фіналу			1/2 Фіналу			Фінал		
1	Мітрофанов Єгор (КИЇВ)		1	4/10	КИЇВ	P1	P2	P3	1	0	КИЇВ	P1	P2	P3
2	Гасюк Олександр (ХМЛ)		2	0	ХМЛ	0	0	0	3	5/6	РВН	P1	P2	P3
3	Коробов Іван (РВН)		3	3/8	РВН	P1	P2	P3	3	5/4	РВН	P1	P2	P3
4	Гончаров Тімофей (ДНЦ)	P1 P2 P3 6 0 0	4	1	ДНЦ	P1	P2	P3	3	0	РВН	P1	P2	P3
5	Скляр Ігор (ХРК)	P1 P2 P3 0 0 0	7	1/4	ОД	P1	P2	P3	8	3/6	ТРН	P1	P2	P3
6	Хамський Максим (ХМЛ)	P1 P2 P3 0 0 0	8	4/8	ТРН	P1	P2	P3	8	0	ТРН	P1	P2	P3
7	Аббасов Ельнур (ОД)	P1 P2 P3 10 0 0	10	4/10	ХМЛ	P1	P2	P3	10	0	ХМЛ	P1	P2	P3
8	Дячук Юрій (ТРН)	P1 P2 P3 8 0 0	13	0	ЧНЦ	P1	P2	P3	16	4/12	МИК	P1	P2	P3
9	Ханієв Магді (ОД)	P1 P2 P3 0 0 0	14	0/2	ОД	P1	P2	P3	16	5/6	МИК	P1	P2	P3
10	Маланчук Олексій (ХМЛ)	P1 P2 P3 2 3 0	16	5	МИК	P1	P2	P3	16	0	МИК	P1	P2	P3
11	Коваленко Денис (КО)	P1 P2 P3 2 0 0	19	0	ХРК	P1	P2	P3	21	0	ЛВ	P1	P2	P3
12	Рославлев Єгор (ПЛТ)	P1 P2 P3 7 0 0	21	5/4	ЛВ	P1	P2	P3	29	4/10	КО	P1	P2	P3
13	Філіп Артемій (ЧНЦ)	P1 P2 P3 4 0 0	22	3/6	ДНЦ	P1	P2	P3	29	5/2	КО	P1	P2	P3
14	Ісмалов Гусейн (ОД)	P1 P2 P3 4 8 0	22	0	ДНЦ	P1	P2	P3						
15	Паламарчук Олексій (ВНЦ)	P1 P2 P3 2 0 0	25	1/5	ОД	P1	P2	P3						
16	Саватєєв Олександр (МИК)	P1 P2 P3 6 0 0	27	0	ОД	P1	P2	P3						
17	Поллок Святослав (ІФ)	P1 P2 P3 0 0 0	29	3/5	КО	P1	P2	P3						
18	Анікєєв Олег (КИЇВ)	P1 P2 P3 6 0 0												
19	Кругляк Ілля (ХРК)	P1 P2 P3 8 4 0												
20	Сіталенко Іван (ЗПЖ)	P1 P2 P3 1 0 0												
21	Льків Олексій (ЛВ)	P1 P2 P3 12 0 0												
22	Магомеджанов Мурат (ДНЦ)	P1 P2 P3 10 0 0												
23	Горбачов Олег (ОД)	P1 P2 P3 0 0 0												
24	Шкрамода Дмитро (СУМ)	P1 P2 P3 0 0 0												
25	Дулгерев Данило (ОД)	P1 P2 P3 10 0 0												
26	Лебедь Арсеній (ОД)	P1 P2 P3 0 0 0												
27	Федяєв Ілля (ОД)	P1 P2 P3 10 0 0												
28	Синявський Єгор (ЧНГ)	P1 P2 P3 0 0 0												
29	Шелковенко Григорій (КО)	P1 P2 P3 10 0 0												

Класифікація

Місце	Область	Ім'я
1	КО	Шелковенко Григорій
2	РВН	Коробов Іван
3	ТРН	Дячук Юрій
3	ДНЦ	Магомеджанов Мурат
5	ДНЦ	Гончаров Тімофей
5	МИК	Саватєєв Олександр
7	ЛВ	Льків Олексій
8	ХМЛ	Маланчук Олексій
9	ХРК	Кругляк Ілля
10	ЧНГ	Синявський Єгор
11	ЧНЦ	Філіп Артемій
12	ОД	Дулгерев Данило
13	ОД	Аббасов Ельнур
14	ОД	Ісмалов Гусейн
15	КИЇВ	Мітрофанов Єгор
16	ОД	Федяєв Ілля
17	КО	Коваленко Денис
18	ВНЦ	Паламарчук Олексій
19	ЗПЖ	Сіталенко Іван
20	ПЛТ	Рославлев Єгор
21	КИЇВ	Анікєєв Олег
22	ХРК	Скляр Ігор
22	ІФ	Поллок Святослав
24	ОД	Ханієв Магді
25	ХМЛ	Гасюк Олександр
25	ХМЛ	Хамський Максим
25	ОД	Горбачов Олег
25	СУМ	Шкрамода Дмитро

Втішні сутички																	
ФІНАЛІСТ 1																	
4	5/5	ДНЦ	P1	P2	P3	4	0	ДНЦ	P1	P2	P3	8	4/10	ТРН	P1	P2	P3
1	0	КИЇВ	0	0	0	0	0	0	0	0	0	0	0	0	0	0	0
8 Дячук Юрій (ТРН)																	
Бронзова медаль																	
ФІНАЛІСТ 2																	
28	5/4	ЧНГ	P1	P2	P3	28	0	ЧНГ	P1	P2	P3	22	3/7	ДНЦ	P1	P2	P3
27	0	ОД	0	0	0	0	0	0	0	0	0	16	1/6	МИК	P1	P2	P3
22	5/4	ДНЦ	4	0	0	4	0	0	4	0	0	6	0	0	6	0	0
22 Магомеджанов Мурат (ДНЦ)																	
Бронзова медаль																	



ОДЕСА, 2019-11-26 - 2019-11-29

Чемпіонат України серед юнаків та дівчат 2006-2007

Класифікація

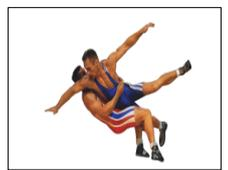

Вільна боротьба : 59 кг

1 - Золото



ШЕЛКОВЕНКО Григорій

2 - Срібло



КОРОБОВ Іван

3 - Бронза



ДЯЧУК Юрій



МАГОМЕДЖАНОВ Мурат

М	Ж	Ім'я	Д.Н.	Розр.	Область	ФСТ	Тренер
1	29	Шелковенко Григорій	2006-01-01	I	КО	МОН	Гуральський А.А.
2	3	Коробов Іван	2006-01-11	II	РВН	МОН	Кайда Д.В., Яковець Т.С.
3	8	Дячук Юрій	2006-01-01	II	ТРН	МОН	Король П.Є., Шафранський О..
3	22	Магомеджанов Мурат	2006-01-01	I	ДНЦ	КЛС	Борисенко П..
5	4	Гончаров Тимофей	2006-01-01	I	ДНЦ	УНА	Попов С., Папуш М..
5	16	Саватєєв Олександр	2006-01-01	I	МИК	СК	Антоненко О.А.
7	21	ІЛЬКІВ Олексій	2007-01-01	II	ЛВ	СПК	Ткачишин С.І.
8	10	МАЛАНЧУК Олексій	2006-01-01	II	ХМЛ	МОН	Тарадай М.П., Бланарь С.Р.
9	19	КРУГЛЯК Ілля	2006-01-01	II	ХРК	МОН	Дмитроченко О.В.
10	28	СИНЯВСЬКИЙ Єгор	2006-06-26	II	ЧНГ	ДНМ	Єзєєв М.А.
11	13	ФІЛІП Артемій	2007-01-01	II	ЧНЦ	МОН	Гнесь В..
12	25	ДУЛГЕРОВ Данило	2006-01-01	II	ОД	МОН	Терзі С.В., Ярим В.К.
13	7	АББАСОВ Ельнур	2007-01-01	II	ОД	МОН	Станков К.М.
14	14	ІСМАЛОВ Гусейн	2006-01-01	II	ОД	МОН	Шишман С.К., Єфтені В.І.
15	1	МІТРОФАНОВ Єгор	2006-01-01	II	КИЇВ	МОН	Кравець І.Д.
16	27	ФЕДЯЄВ Ілля	2006-01-01	II	ОД	МОН	Єщенко А.С.
17	11	КОВАЛЕНКО Денис	2006-01-01	I	КО	МОН	Старинський О.П.
18	15	ПАЛАМАРЧУК Олексій	2006-01-01	I	ВНЦ	КЛС	Гудз І.П.
19	20	СІТАЛЕНКО Іван	2006-01-01	I	ЗПЖ	СПК	Кірпинов Г.В.
20	12	РОСЛАВЛЄВ Єгор	2007-01-01	I	ПЛТ	МОН	Кривошея С.Д.
21	18	АНІКЕЄВ Олег	2006-01-01	I	КИЇВ	МОН	Гайдаманчук С.С.
22	5	СКЛЯР Ігор	2008-01-01	II	ХРК	МОН	Дмитроченко О.В.
23	17	ПОЛЮК Святослав	2007-01-01	I	ІФ	КЛС	Драч В.В.
24	9	ХАНІЄВ Магді	2006-01-01	II	ОД	МОН	Башняк В.І.

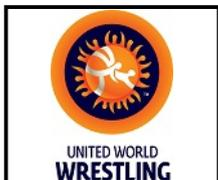

ОДЕСА, 2019-11-26 - 2019-11-29

Чемпіонат України серед юнаків та дівчат 2006-2007

Класифікація

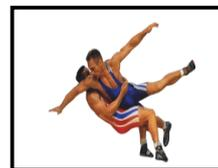

Вільна боротьба : 59 кг

<i>М</i>	<i>Ж</i>	<i>Ім'я</i>	<i>Д.Н.</i>	<i>Розр.</i>	<i>Область</i>	<i>ФСТ</i>	<i>Тренер</i>
25	26	ЛЕБЕДЬ Арсеній	2006-01-01	II	ОД	МОН	Шишман С.К., Єфтені В.І.
25	2	ГАСЮК Олександр	2007-01-01	II	ХМЛ	МОН	Дячок Ю.М., Пилипчук Л.В.
25	6	ХАМСЬКИЙ Максим	2006-01-01	I	ХМЛ	МОН	Хамський С.Р., Юзіков Д.Д.
25	23	ГОРБАЧОВ Олег	2006-01-01	II	ОД	МОН	Веремійчук В.М.
29	24	ШКРАМОДА Дмитро	2006-01-01	I	СУМ	МОН	Мурачов В.В.



Чемпіонат України серед юнаків та дівчат 2006-2007

Хід змагань



Вільна боротьба 66 кг

ОДЕСА 17-19 листопада 2006 - 2019-11-29
WRESTLING

Кваліфікація				1/8 Фіналу				1/4 Фіналу				1/2 Фіналу				Фінал			
1	Забаштанський М. (ЧНГ)			1	5/10	ЧНГ	P1 P2 P3 6 4 0	1	4/10	ЧНГ	P1 P2 P3 10 0 0	1	0/0	ЧНГ	P1 P2 P3 0 0 0	6	1/1	ХМЛ	P1 P2 P3 0 1 0
2	Вачев Іван (ОД)			2	0/9	ОД	P1 P2 P3 7 2 0	3	0/0	ТРН	P1 P2 P3 0 0 0	6	5/8	ХМЛ	P1 P2 P3 8 0 0	6	5/6	ХМЛ	P1 P2 P3 6 0 0
3	Маньовський В. (ТРН)			3	3/6	ТРН	P1 P2 P3 4 2 0	7	0/0	ДНЦ	P1 P2 P3 0 0 0	15	1/4	ОД	P1 P2 P3 2 2 0	23	3/7	ІФ	P1 P2 P3 3 4 0
4	Страхаль Олександр (ОД)			4	0/0	ОД	P1 P2 P3 0 0 0	10	0/0	ХРК	P1 P2 P3 0 0 0	20	0/0	ВНЦ	P1 P2 P3 0 0 0	23	3/5	ІФ	P1 P2 P3 2 3 0
5	Шкрібляк Данило (ЗПЖ)			5	0/0	ЗПЖ	P1 P2 P3 0 0 0	10	0/0	ХРК	P1 P2 P3 0 0 0	20	0/0	ВНЦ	P1 P2 P3 0 0 0	23	3/5	ІФ	P1 P2 P3 2 3 0
6	Горох Єгор (ХМЛ)			6	4/10	ХМЛ	P1 P2 P3 10 0 0	15	4/11	ОД	P1 P2 P3 9 2 0	23	3/5	ІФ	P1 P2 P3 2 3 0				
7	Сорока Владислав (ДНЦ)			7	5/9	ДНЦ	P1 P2 P3 5 4 0	15	4/11	ОД	P1 P2 P3 9 2 0	23	3/5	ІФ	P1 P2 P3 2 3 0				
8	Зайцев Василь (ДНЦ)	P1 P2 P3 0 0 0		9	0/8	ТРН	P1 P2 P3 8 0 0	15	4/11	ОД	P1 P2 P3 9 2 0	23	3/5	ІФ	P1 P2 P3 2 3 0				
9	Солонинка Антон (ТРН)	P1 P2 P3 6 4 0		10	4/11	ХРК	P1 P2 P3 11 0 0	15	4/11	ОД	P1 P2 P3 9 2 0	23	3/5	ІФ	P1 P2 P3 2 3 0				
10	Прокопов Руслан (ХРК)	P1 P2 P3 10 0 0		13	0/0	КИЇВ	P1 P2 P3 0 0 0	15	4/11	ОД	P1 P2 P3 9 2 0	23	3/5	ІФ	P1 P2 P3 2 3 0				
11	Бабков Вячеслав (МИК)	P1 P2 P3 0 0 0		13	0/0	КИЇВ	P1 P2 P3 0 0 0	15	4/11	ОД	P1 P2 P3 9 2 0	23	3/5	ІФ	P1 P2 P3 2 3 0				
12	Волошанюк В. (КИЇВ)	P1 P2 P3 2 2 0		15	4/11	ОД	P1 P2 P3 11 0 0	15	4/11	ОД	P1 P2 P3 9 2 0	23	3/5	ІФ	P1 P2 P3 2 3 0				
13	Дзюменко Захар (КИЇВ)	P1 P2 P3 4 3 0		16	0/0	ОД	P1 P2 P3 0 0 0	15	4/11	ОД	P1 P2 P3 9 2 0	23	3/5	ІФ	P1 P2 P3 2 3 0				
14	Назаров Анатолій (ХМЛ)	P1 P2 P3 0 0 0		16	0/0	ОД	P1 P2 P3 0 0 0	15	4/11	ОД	P1 P2 P3 9 2 0	23	3/5	ІФ	P1 P2 P3 2 3 0				
15	Кондур Імір (ОД)	P1 P2 P3 8 2 0		18	1/3	ПЛТ	P1 P2 P3 2 1 0	15	4/11	ОД	P1 P2 P3 9 2 0	23	3/5	ІФ	P1 P2 P3 2 3 0				
16	Майстренко Олексій (ОД)	P1 P2 P3 4 0 0		18	1/3	ПЛТ	P1 P2 P3 2 1 0	15	4/11	ОД	P1 P2 P3 9 2 0	23	3/5	ІФ	P1 P2 P3 2 3 0				
17	Олук Олексій (ОД)	P1 P2 P3 0 0 0		20	0/0	ВНЦ	P1 P2 P3 0 0 0	15	4/11	ОД	P1 P2 P3 9 2 0	23	3/5	ІФ	P1 P2 P3 2 3 0				
18	Улітько Максим (ПЛТ)	P1 P2 P3 8 0 0		20	0/0	ВНЦ	P1 P2 P3 0 0 0	15	4/11	ОД	P1 P2 P3 9 2 0	23	3/5	ІФ	P1 P2 P3 2 3 0				
19	Мартинюч Тарас (ІФ)	P1 P2 P3 0 0 0		20	0/0	ВНЦ	P1 P2 P3 0 0 0	15	4/11	ОД	P1 P2 P3 9 2 0	23	3/5	ІФ	P1 P2 P3 2 3 0				
20	Пугач Євгеній (ВНЦ)	P1 P2 P3 4 0 0		20	0/0	ВНЦ	P1 P2 P3 0 0 0	15	4/11	ОД	P1 P2 P3 9 2 0	23	3/5	ІФ	P1 P2 P3 2 3 0				
21	Дячук Павло (ДНП)	P1 P2 P3 0 0 0		23	4/10	ІФ	P1 P2 P3 10 0 0	15	4/11	ОД	P1 P2 P3 9 2 0	23	3/5	ІФ	P1 P2 P3 2 3 0				
22	Солоп Микита (ДНП)	P1 P2 P3 0 0 0		23	4/10	ІФ	P1 P2 P3 10 0 0	15	4/11	ОД	P1 P2 P3 9 2 0	23	3/5	ІФ	P1 P2 P3 2 3 0				
23	Семчук Павло-Захар (ІФ)	P1 P2 P3 10 0 0		25	0/0	ПЛТ	P1 P2 P3 0 0 0	15	4/11	ОД	P1 P2 P3 9 2 0	23	3/5	ІФ	P1 P2 P3 2 3 0				
24	Луда Данило (МИК)	P1 P2 P3 0 0 0		25	0/0	ПЛТ	P1 P2 P3 0 0 0	15	4/11	ОД	P1 P2 P3 9 2 0	23	3/5	ІФ	P1 P2 P3 2 3 0				
25	Соколовський М. (ПЛТ)	P1 P2 P3 6 0 0		25	0/0	ПЛТ	P1 P2 P3 0 0 0	15	4/11	ОД	P1 P2 P3 9 2 0	23	3/5	ІФ	P1 P2 P3 2 3 0				

Класифікація

Місце	Область	Ім'я
1	ІФ	Семчук Павло-Захар
2	ХМЛ	Горох Єгор
3	ЧНГ	Забаштанський М.
3	ОД	Кондур Імір
5	ЗПЖ	Шкрібляк Данило
5	ВНЦ	Пугач Євгеній
7	ХРК	Прокопов Руслан
8	ПЛТ	Улітько Максим
9	ПЛТ	Соколовський Максим
10	ДНЦ	Сорока Владислав
11	ОД	Майстренко Олексій
12	ТРН	Солонинка Антон
13	ДНП	Солоп Микита
14	КИЇВ	Дзюменко Захар
15	ТРН	Маньовський В.
16	КИЇВ	Волошанюк Владислав
17	ОД	Вачев Іван
18	ОД	Олук Олексій
18	ДНП	Дячук Павло
20	МИК	Луда Данило
20	ОД	Страхаль Олександр
22	ІФ	Мартинюч Тарас
23	ХМЛ	Назаров Анатолій
23	ДНЦ	Зайцев Василь
23	МИК	Бабков Вячеслав

Втішні сутички			
ФІНАЛІСТ 1			
5	5/8	ЗПЖ	P1 P2 P3 6 2 0
7	0/4	ДНЦ	P1 P2 P3 2 2 0
1 Забаштанський М. (ЧНГ)			
Бронзова медаль			
ФІНАЛІСТ 2			
22	4/10	ДНП	P1 P2 P3 10 0 0
25	0/0	ПЛТ	P1 P2 P3 0 0 0
22	0/1	ДНП	P1 P2 P3 1 0 0
20	5/2	ВНЦ	P1 P2 P3 2 0 0
20	1/1	ВНЦ	P1 P2 P3 0 1 0
15	4/14	ОД	P1 P2 P3 2 12 0
15 Кондур Імір (ОД)			
Бронзова медаль			



UNITED WORLD
WRESTLING

ОДЕСА, 2019-11-26 - 2019-11-29

Чемпіонат України серед юнаків та дівчат 2006-2007

Класифікація

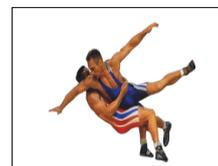

Вільна боротьба : 66 кг

1 - Золото



СЕМЧУК Павло-Захар

2 - Срібло



ГОРОХ Єгор

3 - Бронза



ЗАБАШТАНСЬКИЙ Микита



КОНДУР Імір

М	Ж	Ім'я	Д.Н.	Розр.	Область	ФСТ	Тренер
1	23	Семчук Павло-Захар	2006-01-01	II	ІФ	МОН	Кравченко М.А., Семенішин Р..
2	6	Горох Єгор	2006-03-10	II	ХМЛ	МОН	Негода В..
3	1	Забаштанський Микита	2006-07-31	II	ЧНГ	ДНМ	Єзев М.А.
3	15	Кондур Імір	2006-01-01	II	ОД	МОН	Славов М..
5	5	Шкрібляк Данило	2006-01-01	I	ЗПЖ	КЛС	Грепечук С.О.
5	20	Пугач Євгеній	2006-02-20	I	ВНЦ	СПК	Біланенко О.А., Біланенко А.С.
7	10	ПРОКОПОВ Руслан	2006-01-01	I	ХРК	СПК	Євтифіїв А.С., Назаров О.О.
8	18	УЛІТЬКО Максим	2006-01-01	I	ПЛТ	СК	Слинько В.В.
9	25	СОКОЛОВСЬКИЙ Максим	2006-01-01	I	ПЛТ	КЛС	Ільченко В.М.
10	7	СОРОКА Владислав	2007-01-01	I	ДНЦ	СК	Нікітенко Н.В.
11	16	МАЙСТРЕНКО Олексій	2007-01-01	II	ОД	МОН	Єщенко А.С.
12	9	СОЛОНИНКА Антон	2006-01-01	II	ТРН	МОН	Король П.Є., Шафранський О..
13	22	СОЛОП Микита	2006-01-27	II	ДНП	МОН	Подольський О.В., Лозний О.В.
14	13	ДЗЮМЕНКО Захар	2006-01-01	II	КИЇВ	МОН	Гайдаманчук С.С.
15	3	МАНЬОВСЬКИЙ Володимир	2006-01-01	II	ТРН	МОН	Геравс ..
16	12	ВОЛОШАНЮК Владислав	2006-01-01	II	КИЇВ	МОН	Кравець І.Д.
17	2	ВАЧЕВ Іван	2006-01-01	II	ОД	МОН	Чебан С.Н.
18	17	ОЛУК Олексій	2006-01-01	II	ОД	МОН	Веремійчук В.М., Кушнір О.М.
19	21	ДЯЧУК Павло	2007-01-01	II	ДНП	ДНМ	Гаюн Ю.А.
20	24	ЛУДА Данило	2006-01-01	I	МИК	МОН	Антоненко О.А.
21	4	СТРАХАЛЬ Олександр	2007-01-01	II	ОД	МОН	Башняк В.І.
22	19	МАРТИНОВИЧ Тарас	2006-01-01	II	ІФ	МОН	Кравченко М.А., Семенішин Р..

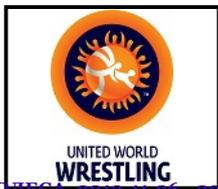

ОДЕСА, 2019-11-26 - 2019-11-29

Чемпіонат України серед юнаків та дівчат 2006-2007

Класифікація

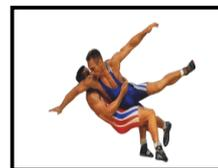

Вільна боротьба : 66 кг

<i>М</i>	<i>Ж</i>	<i>Ім'я</i>	<i>Д.Н.</i>	<i>Розр.</i>	<i>Область</i>	<i>ФСТ</i>	<i>Тренер</i>
23	14	НАЗАРОВ Анатолій	2006-01-01	II	ХМЛ	МОН	<i>Бланарь С.Р., Тарадай М.П.</i>
23	8	ЗАЙЦЕВ Василь	2007-01-01	I	ДНЦ	УНА	<i>Харачура Е.М.</i>
25	11	БАБКОВ Вячеслав	2006-01-01	I	МИК	СК	<i>Антоненко О.А.</i>



Чемпіонат України серед юнаків та дівчат 2006-2007

Хід змагань



Вільна боротьба 63 кг

ОДЕСА 17-19 листопада 2006 - 2019-11-29
WRESTLING

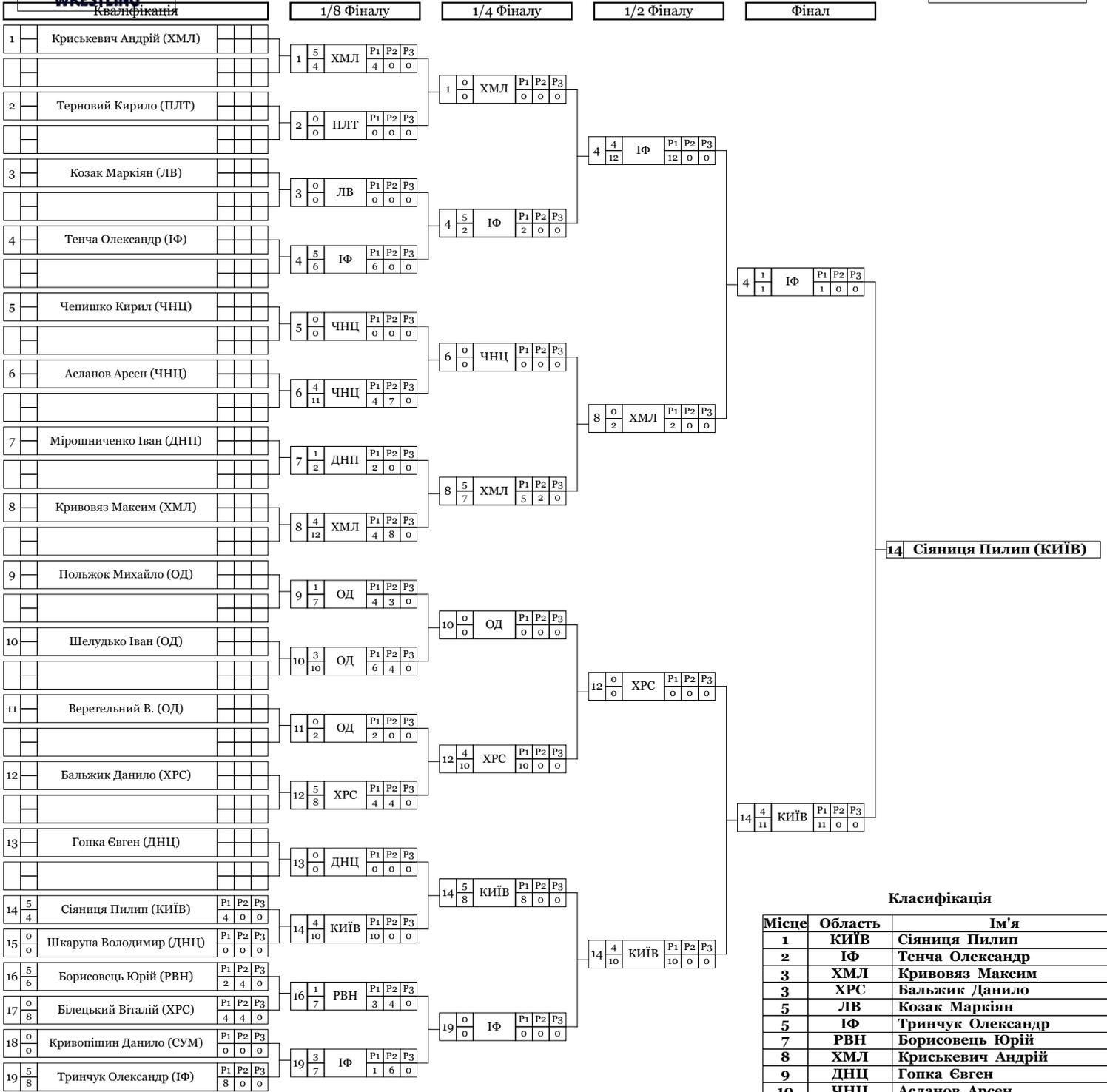

Класифікація

Місце	Область	Ім'я
1	КИЇВ	Сіяниця Пилип
2	ІФ	Тенча Олександр
3	ХМЛ	Кривовяз Максим
3	ХРС	Бальжик Данило
5	ЛВ	Козак Маркіян
5	ІФ	Тринчук Олександр
7	РВН	Борисовець Юрій
8	ХМЛ	Криськевич Андрій
9	ДНЦ	Гонка Євген
10	ЧНЦ	Асланов Арсен
11	ОД	Шелудько Іван
12	ОД	Польжок Михайло
13	ДНП	Мірошніченко Іван
14	ХРС	Білецький Віталій
15	ОД	Веретельний В.
16	ПЛТ	Терновий Кирило
16	ДНЦ	Шкарупа Володимир
18	СУМ	Кривопішин Данило
19	ЧНЦ	Чепишко Кирил

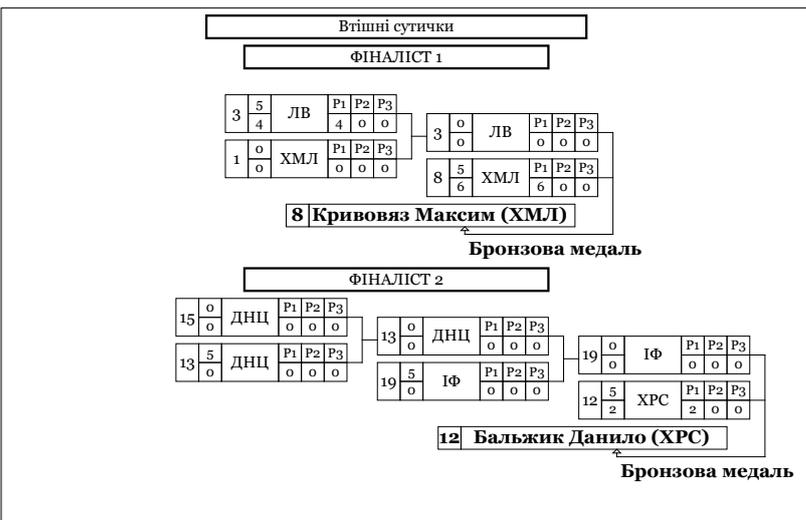



ОДЕСА, 2019-11-26 - 2019-11-29

Чемпіонат України серед юнаків та дівчат 2006-2007

Класифікація

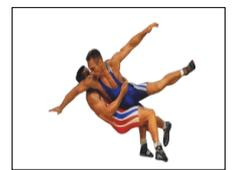

Вільна боротьба : 73 кг

1 - Золото



СІЯНИЦЯ Пилип

2 - Срібло



ТЕНЧА Олександр

3 - Бронза



КРИВОВЯЗ Максим



БАЛЬЖИК Данило

М	Ж	Ім'я	Д.Н.	Розр.	Область	ФСТ	Тренер
1	14	Сіяниця Пилип	2006-01-01	II	КИЇВ	МОН	Хоменко В.В., Галаган О.А.
2	4	Тенча Олександр	2006-01-01	II	ІФ	МОН	Джапарідзе Г..
3	8	Кривовяз Максим	2006-01-01	II	ХМЛ	МОН	Дубілевич А..Й.
3	12	Бальжик Данило	2006-01-01	I	ХРС	КЛС	Бевзюк Є.В.
5	3	Козак Маркіян	2006-01-01	I	ЛВ	МОН	Рибак І.С., Раковський В.Г.
5	19	Тринчук Олександр	2006-01-01	II	ІФ	МОН	Горфиняк Т..
7	16	БОРИСОВЕЦЬ Юрій	2006-04-17	II	РВН	МОН	Парчук І.І.
8	1	КРИСЬКЕВИЧ Андрій	2007-01-01	II	ХМЛ	МОН	Власов В.А.
9	13	ГОПКА Євген	2006-01-01	I	ДНЦ	МОН	Рябовол В.О.
10	6	АСЛАНОВ Арсен	2006-01-01	II	ЧНЦ	МОН	Гогоман В.Д., Вайпан А.В.
11	10	ШЕЛУДЬКО Іван	2006-01-01	II	ОД	МОН	Веремійчук В.М., Кушнір О.М.
12	9	ПОЛЬЖОК Михайло	2006-01-01	II	ОД	МОН	Христоводоров В.П.
13	7	МІРОШНИЧЕНКО Іван	2006-01-01	II	ДНП	ДНМ	Гаюн Ю.А.
14	17	БЛЕЦЬКИЙ Віталій	2006-01-01	I	ХРС	КЛС	Зорін В.С.
15	11	ВЕРЕТЕЛЬНИЙ Владислав	2006-01-01	II	ОД	МОН	Славов М..
16	2	ТЕРНОВИЙ Кирило	2007-01-01	I	ПЛТ	КЛС	Блацак І.Ф., Мусіяченко Є.С.
17	15	ШКАРУПА Володимир	2007-01-01	I	ДНЦ	СК	Котесов П..
18	18	КРИВОПШИН Данило	2006-01-01	I	СУМ	СК	Сітало Р.В., Ільяшенко О.Є.
19	5	ЧЕПИШКО Кирил	2006-01-01	II	ЧНЦ	МОН	Безродний О..



Чемпіонат України серед юнаків та дівчат 2006-2007

Хід змагань



Вільна боротьба 85 кг

ОДЕСА 17-19 листопада 2006 - 2010-11-29

WRESTLING



Класифікація

Місце	Область	Ім'я
1	ОД	Маленков Радіон
2	ДНП	Мухутдінов Віталій
3	КО	Швець Роман
3	КО	Воробійов Едуард
5	ОД	Танасов Богдан
5	ОД	Ковальчук Дмитро
7	ІФ	Мороз Владислав
8	ХМЛ	Сінчук Тарас
9	КИЇВ	Чічкало Данило
10	КИЇВ	Чічкало Назар
11	ОД	Помазан Давид
12	ПЛТ	Безкровний Артур
13	ОД	Караман Андрій
14	ДНЦ	Зінченко Олександр

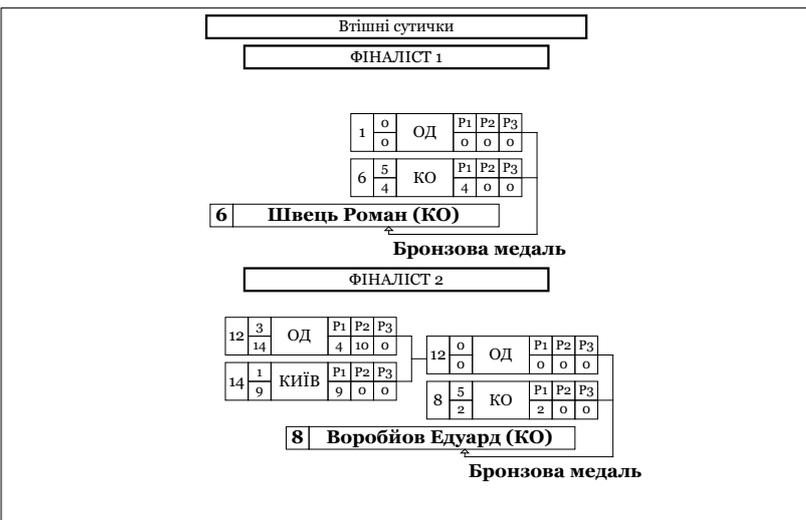



UNITED WORLD
WRESTLING

ОДЕСА, 2019-11-26 - 2019-11-29

Чемпіонат України серед юнаків та дівчат 2006-2007

Класифікація

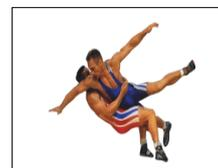

Вільна боротьба : 85 кг

1 - Золото



МАЛЕНКОВ Радіон

2 - Срібло



МУХУТДІНОВ Віталій

3 - Бронза



ШВЕЦЬ Роман



ВОРОБІЙОВ Едуард

М	Ж	Ім'я	Д.Н.	Розр.	Область	ФСТ	Тренер
1	11	Маленков Радіон	2006-01-01	II	ОД	МОН	Щенко А.С.
2	2	Мухутдінов Віталій	2006-02-08	II	ДНП	ДНМ	Корнев В.Т., Гаюн Ю.А.
3	6	Швець Роман	2006-01-01	I	КО	СК	Гебертаев Х.А.
3	8	Воробійов Едуард	2006-01-01	II	КО	МОН	Ампілогов А.В., Губренюк С.В.
5	1	Танасов Богдан	2006-01-01	II	ОД	МОН	Славов М..
5	12	Ковальчук Дмитро	2006-01-01	II	ОД	МОН	Станков К.М., Станкова Н.М.
7	3	МОРОЗ Владислав	2007-01-01	II	ІФ	МОН	Крупа І..
8	10	СІНЧУК Тарас	2006-01-01	II	ХМЛ	МОН	Дячок Ю.М., Пилипчук Л.В.
9	14	ЧІЧКАЛО Данило	2006-01-01	II	КИЇВ	МОН	Харенко О.М.
10	13	ЧІЧКАЛО Назар	2006-01-01	II	КИЇВ	МОН	Харенко О.М.
11	7	ПОМАЗАН Давид	2006-01-01	II	ОД	МОН	Герасименко О.В.
12	9	БЕЗКРОВНИЙ Артур	2006-01-01	I	ПЛТ	КЛС	Ільченко В.М.
13	5	КАРАМАН Андрій	2006-01-01	II	ОД	МОН	Веремійчук В.М., Кушнір О.М.
14	4	ЗІНЧЕНКО Олександр	2006-01-01	II	ДНЦ	СК	Туяхов О.Л.



ОДЕСА ІНТЕРІОРІБЕ26 - 2019-11-29
WRESTLING

Чемпіонат України серед юнаків та дівчат 2006-2007

Хід змагань



Вільна боротьба 4800 кг

Раунд : 1

1	4 6	Мороз Герман (КИЇВ)	P1 6	P2 0	P3 0	1	Мороз Герман (КИЇВ)
2	0 0	Купріянов Володимир (ОД)	P1 0	P2 0	P3 0		

Раунд : 2

3	0 0	Дужий Андрій (ОД)	P1 0	P2 0	P3 0	1	Мороз Герман (КИЇВ)
1	4 4	Мороз Герман (КИЇВ)	P1 4	P2 0	P3 0		

Раунд : 3

2	0 8	Купріянов Володимир (ОД)	P1 8	P2 0	P3 0	3	Дужий Андрій (ОД)
3	4 0	Дужий Андрій (ОД)	P1 0	P2 0	P3 0		

Класифікація

Місце	Область	Ім'я
1	КИЇВ	Мороз Герман
2	ОД	Дужий Андрій
3	ОД	Купріянов Володимир



ОДЕСА, 2019-11-26 - 2019-11-29

Чемпіонат України серед юнаків та дівчат 2006-2007

Класифікація

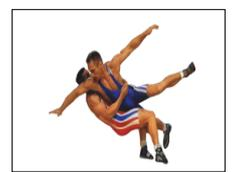

Вільна боротьба : 100 кг

1 - Золото



МОРОЗ Герман

2 - Срібло



ДУЖИЙ Андрій

3 - Бронза



КУПРІЯНОВ Володимир

<i>М</i>	<i>Ж</i>	<i>Ім'я</i>	<i>Д.Н.</i>	<i>Розр.</i>	<i>Область</i>	<i>ФСТ</i>	<i>Тренер</i>
1	1	Мороз Герман	2006-01-01	II	КИЇВ	МОН	Галаган О.А.
2	3	Дужий Андрій	2006-01-01	II	ОД	МОН	Станков К.М., Станкова Н.М.
3	2	Купріянов Володимир	2007-01-01	II	ОД	МОН	Єценко А.С.



UNITED WORLD
WRESTLING

ОДЕСА, 2019-11-26 - 2019-11-29

Чемпіонат України серед юнаків та дівчат 2006-2007

Призери

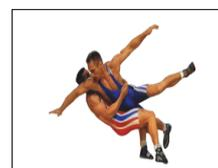

Вільна боротьба

1
2
3
4
5
6
7
8
9
10
11
12
13
13
14
15
16
17
18
19
20
21
21